

PHILIPS

7000

Power Flosser

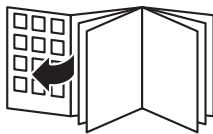



1

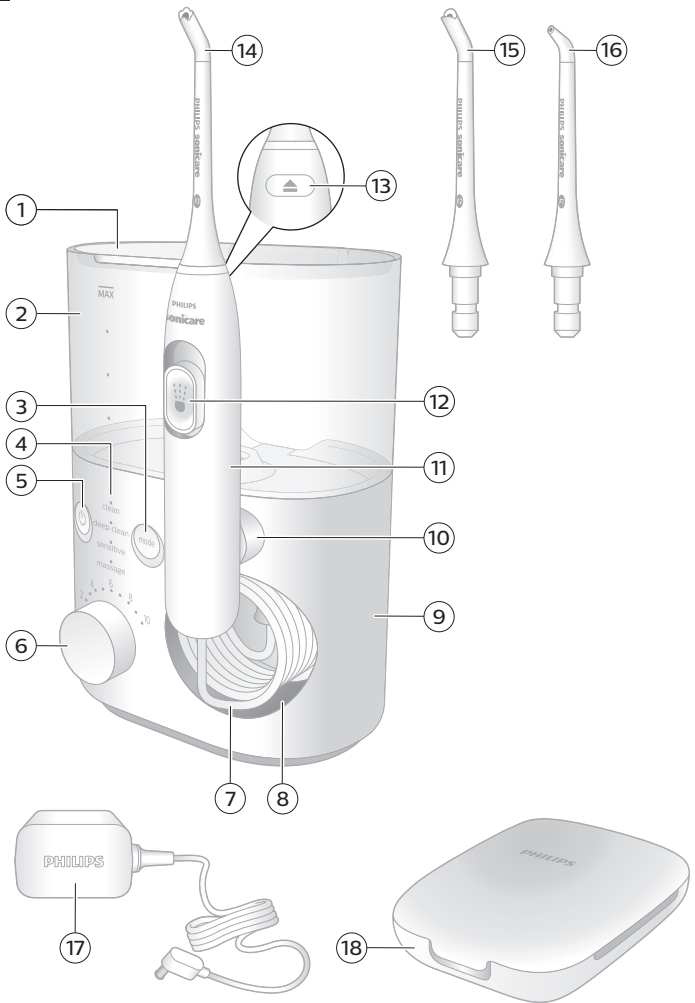

— |

| —

— |

| —

English 6
Čeština 24
Hrvatski 42
Magyar 60
Slovenščina 79
Slovensky 96
Srpski 115
Български 131

Important safety information

Read this important information carefully before you use the appliance and save it for future reference.

DANGER

- Keep the power adapter away from water.
- Do not place or store product where it can fall or be pulled into a tub or sink.
- Do not reach for a product that has fallen into water. Unplug immediately.
- Do not immerse the power adapter or base in water or any other liquid.
- After cleaning, make sure the power adapter is completely dry before you connect it to the mains.

WARNINGS

To reduce the risk of burns, electrocution, fire or injury to persons:

- Only use the power adapter (WAC1001) provided with the Power Flosser.
- If the product is damaged in any way (power adapter, base, handle, hose or nozzle), stop using it.

- Always replace the power adapter with one of the original type in order to avoid a hazard.
- Keep cord away from heated surfaces
- This appliance contains no user serviceable parts. If the appliance is damaged, contact the Consumer Care Center in your country (see 'Warranty and support').
- Do not use the product outdoors
- The maximum altitude of use is 4420 meters.
- This product is not intended for use by persons (including children) with reduced physical, sensory, or mental capabilities, or lack of experience and knowledge, unless they have been given supervision or instruction concerning use of the product by a person responsible for their safety.
- Children (ages 6+) should be supervised to ensure that they do not play with the product.
- Do not fill the reservoir with hot water. Hot water may cause burns.

8 English

- Philips Sonicare Power Flosser is a personal care device and is not intended for use by multiple users.
- If you are not going to use the product for an extended period of time, unplug it from the electrical outlet, clean it and store it in a cool and dry place away from direct sunlight.

CAUTION

- To avoid damage to the product, do not place the product or parts in the dishwasher for cleaning unless otherwise instructed.
- If you have had oral or gum surgery in the previous 2 months, consult your dentist before you use the Philips Sonicare Power Flosser.
- Consult your dentist if excessive bleeding occurs after using this toothbrush or if bleeding continues to occur after 1 week of use.

- The Philips Sonicare Power Flosser complies with the safety standards for electromagnetic devices. If you have a pacemaker or other implanted device, contact your physician or the manufacturer of the implanted device prior to use.
- If you have medical concerns, consult your doctor before you use the Philips Sonicare Power Flosser.
- This product has only been designed for cleaning teeth and gums. Do not use it for any other purpose. (for e.g. eyes, nose and ears). Stop using the appliance and contact your doctor if you experience any discomfort or pain.
- Do not use other nozzles than the ones recommended by Philips Sonicare.

Electromagnetic fields (EMF)

This Philips appliance complies with all applicable standards and regulations regarding exposure to electromagnetic fields.

Introduction

Welcome to Philips! Congratulations on your new Sonicare Power Flosser. To fully benefit from the support that Philips offers, register your product at philips.com/welcome.

Intended Use

The Philips Sonicare Power Flosser is an oral irrigator intended to remove plaque and food debris between teeth and the tooth surface in order to reduce tooth decay and improve and maintain gum health. This product is intended for consumer home use, normally used at least once a day. Use by children (ages 6+) should be with adult supervision.

Your Philips Sonicare Power Flosser (Fig. 1)

- 1 Reservoir lid
- 2 Reservoir
- 3 Mode button
- 4 Mode indicator
- 5 On/off button
- 6 Intensity dial
- 7 Hose
- 8 Hose storage compartment
- 9 Base
- 10 Magnetic handle dock
- 11 Handle
- 12 Pause switch
- 13 Nozzle eject button
- 14 Quad Stream nozzle*
- 15 Comfort nozzle*
- 16 Standard nozzle*
- 17 Power adapter
- 18 Nozzle storage case

*Note: The contents of the box may not include all items shown depending on the product configuration purchased.

Nozzles

To see what type of nozzles you have, check the code at the base of the nozzle. Each nozzle type provides different benefits.



Nozzle label	F1	F2	F3
Nozzle Name	Standard nozzle	Comfort nozzle	Quad Stream nozzle
Benefit	Standard nozzle with a single stream of water for removing debris and plaque.	Soft rubber nozzle for comfort and ease of positioning for those with sensitive gums.	Soft rubber nozzle that directs water into a cross-shaped stream that gently removes plaque for an effortlessly thorough clean.

Modes

Your Power Flosser is equipped with 4 different modes:

Clean

This mode, with pacer, provides standard water pressure for a great clean.

Deep clean

This mode, with Pulse Wave technology, provides strong and gentle pulses of water for a thorough clean.

Sensitive

This mode, with Pulse Wave technology, provides gentle pulses of water for beginners or those with sensitive gums.

12 English

Massage

This mode, with pacer, offers soothing pulses of water to massage your gums.

Note: For details on "Pulse Wave technology" and "pacer" (see 'Features').

Selecting modes

- 1 Turn on the device by pressing the on/off button.
- 2 Press the mode button to select desired mode.

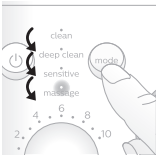

Intensity Settings

Your power flosser comes with 10 different intensity settings. To manually change the intensity, turn on the base and turn the intensity dial to the setting you prefer.

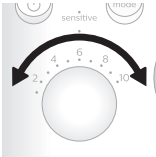

Note: For first time use, start the device from the lowest setting. It is recommended to increase the intensity you use over the course of a few weeks. This can give better cleaning benefits as you are able to tolerate higher settings.

Features

Pacer

The **clean** and **massage** modes have a pacer. This feature indicates when you are supposed to move to the next section of your mouth via a short pause in the waterflow.

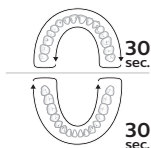

Note: This feature is on clean mode and massage modes only.

Activating or deactivating pacer

You can activate or deactivate the pacer feature by holding the on/off button and the mode button simultaneously for 5 seconds.

- When deactivated, all the lights will flash once.
- When activated, all the lights will flash twice.

Pulse Wave technology

The **deep clean** and **sensitive** modes have a "Pulse Wave technology" feature. The flow of the water increases and decreases in intensity, providing a brief pause during which you can move the nozzle to the next space between your teeth.

Magnetic Docking

If the pause switch on the handle was not turned to the off position, when the handle is docked back to the base after use, the magnetic dock will automatically set the pause switch back to off.

Getting started

- 1 Connect the small plug into the bottom of the base and connect the power plug in any 100-240V power outlet.
- 2 Remove the reservoir from the base.

Note: Make sure the product is powered off before you remove the reservoir.

- 3 Open the lid, fill the reservoir with lukewarm water to the MAX fill line.

14 English



- 4** Close the lid. Place the reservoir back on the base.

Note: Press down firmly to ensure there is no gap between the reservoir and the base.

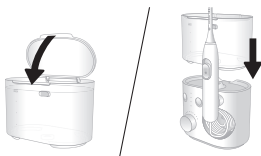

- 5** Insert your preferred nozzle into the handle. Press the nozzle down until you hear a "click".

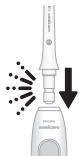

- 6** Press the on/off button on the base station to turn on the product. Select your desired mode (see 'Modes') and intensity (see 'Intensity Settings').



- 7 Remove the handle from the base and point the tip of the nozzle into the sink. Slide the pause switch on the handle to the 'on' (up) position and wait until the water stream comes out of the tip of the nozzle. Stop the flow of water by sliding the pause switch to the 'off' (down) position.

Note: This step is for first time use after purchase only.

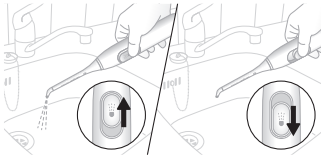

- 8 Press the on/off button on the base again to turn off the product.

Using your Power Flosser

- 1 Make sure that the pause switch on the handle is in the 'off' position.
- 2 Press the on/off button on the base to turn on the product.



- 3 Place the nozzle tip in your mouth. Lean over the sink and partially close your lips over the nozzle to avoid splashing. Leave enough space to allow water to flow from your mouth into the sink.



Standard and Comfort Nozzle

With the base station turned on:

- a Position the nozzle tip just above the gum line at a 90° angle.

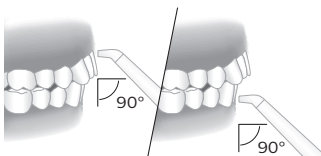

- b Slide the pause switch on the handle to the 'on' position to start the water flow.
- c Starting from your back teeth in your upper or lower jaw, slide the nozzle tip along the gum line and pause briefly between each tooth. Continue to clean both inside and outside of your teeth in one arch of your mouth for 30 seconds.

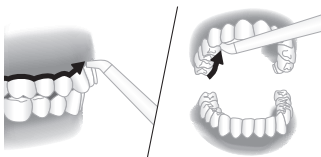

Note: Remember to clean the inside of your teeth.

- d Repeat in the other arch of your mouth for another 30 seconds until all spaces around and between your teeth have been cleaned for a total of at least one minute.

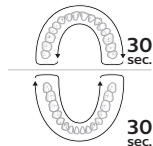

Note: You can stop the water flow during use by sliding the pause switch on the handle to the 'off' position (motor will pause).

Quad Stream Nozzle

With the base station turned on:

- a Position the nozzle tip just above the gum line at a 90° angle. Press gently so that the nozzle tip is in contact with the gum line and the teeth.

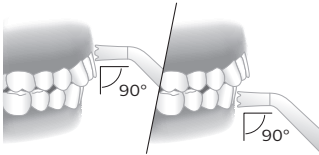

- b Slide the pause switch on the handle to the 'on' position to start the water flow.
- c Starting from your back teeth in your upper or lower jaw, slide the nozzle tip along the gum line and pause briefly between each tooth. Continue to clean both inside and outside of your teeth in one arch of your mouth for 30 seconds.

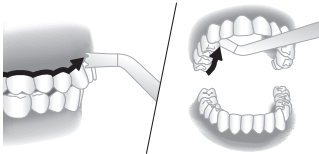

Note: Remember to clean the inside of your teeth.

- d Repeat in the other arch of your mouth for another 30 seconds until all spaces around and between your teeth have been cleaned for a total of at least one minute.

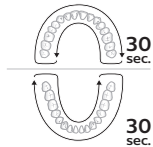

Note: You can stop the water flow during use by sliding the pause switch on the handle to the 'off' position (motor will pause).

Cleaning orthodontic brackets with the Quad Stream nozzle

- a To clean around orthodontic brackets, place the nozzle tip over each bracket.

18 English

- b Gently rotate the nozzle tip around the bracket in a small circle before moving to the bracket on the next tooth.

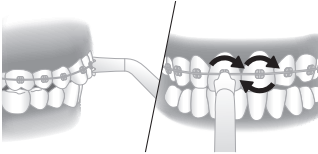

After each use

- 1 When you are finished, turn off the product.
- 2 Pick up and empty the reservoir.
- 3 Remove the nozzle from the handle by pushing the eject button on the back of the handle.

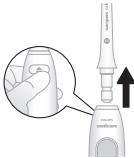

- 4 Rinse the nozzle under the tap.
- 5 Insert the nozzle back into the handle.

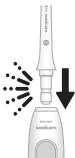





- 6 Dry any excess water off the tether and handle.

Cleaning



The product needs to be cleaned once a week.
Clean the device and the accessories as follows:

Reservoir and lid

			
	✓	✓	✓





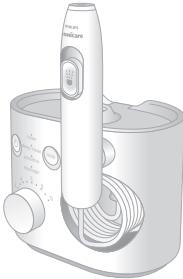

Gently remove the reservoir from the unit. The reservoir can be hand washed with warm water and mild soap or cleaned in the dishwasher.

Base and handle

			
	✓	✗	✗

When necessary, you can clean the outside of the base and the handle with a soft cloth and mild soap.

Nozzles

Regular Cleaning:

Remove the nozzle from the handle. Rinse the tip under warm water.

Every few months, or if your nozzle becomes clogged:

Soak the nozzle in a container of 2 parts water and 1 part white vinegar for 5 minutes. Rinse the nozzle with warm water.

Nozzle storage case

The storage case can be hand washed in warm water with mild soap or cleaned in the dishwasher.

Internal components, hose and handle

Fill the reservoir with warm water and add 1-2 tablespoons of white vinegar. Remove the handle, point the nozzle at the sink and turn on the product to run the solution through the unit until the reservoir is empty. Rinse by repeating with a full reservoir of clean warm water.

Storage

If you are not going to use the product for an extended period of time, unplug it from the electrical outlet, clean it and store it in a cool and dry place away from direct sunlight.

Replacement

Replace nozzles every 6 months or immediately when damaged. To buy accessories or spare parts, visit **philips.com** or go to your local Philips Sonicare dealer. You can also contact the Philips Consumer Care Center in your country (see the international warranty leaflet for contact details).

The following spare parts are available:

- Standard nozzle
- Comfort nozzle
- Quad Stream nozzle

Note: The availability of spare parts may differ by country.

Frequently asked questions

Question	Answer
Can I use mouthwash or essential oils in my reservoir?	It is not recommended to use essential oils in the reservoir. Mouthwash can be mixed with water and used in the reservoir. After using mouthwash, rinse the device to prevent clogging by partially filling reservoir with warm water and running product with tip pointed into sink until reservoir is empty.
Will other nozzles fit on my Philips Sonicare Power Flosser?	Only Philips Sonicare Power Flosser nozzles will work with this device. Nozzles from other brands and Philips AirFloss nozzles are not compatible with this product.

Question

Answer

How often do I need to replace my nozzle?

We advise you to replace your nozzle after 6 months of use. You can find more information about buying replacement parts at **philips.com**

Locating the model number

Look on the bottom of the base for the model number (HXxxxx).

Warranty and support

Philips warrants its products for two years after the date of purchase. Defects due to faulty materials and workmanship will be repaired or replaced at Philips' expense provided that convincing proof of purchase in the qualifying period is provided. Philips recommends use of genuine Sonicare Nozzles for optimal performance. Use of other Nozzles may damage your PowerFlosser and limit your warranty protection.

For product information, support and online user instructions, please visit: **www.philips.com/support** or read the international warranty leaflet.

Warranty restrictions

The terms of the international warranty do not cover the following:

- Reservoir
- Nozzles
- Damage caused by use of unauthorized replacement parts or unauthorized nozzles
- Damage caused by misuse, abuse, neglect, alterations or unauthorized repair
- Normal wear and tear, including chips, scratches, abrasions, discoloration or fading

Recycling



- This symbol means that this product shall not be disposed of with normal household waste (2012/19/EU).
- Follow your country's rules for the separate collection of electrical and electronic products. Correct disposal helps prevent negative consequences for the environment and human health.

Důležité bezpečnostní informace

Před použitím přístroje si pečlivě přečtěte tuto příručku s důležitými informacemi a uschovejte ji pro budoucí použití.

NEBEZPEČÍ

- Chraňte napájecí adaptér před kontaktem s vodou.
- Nepokládejte ani neskladujte výrobek na místech, ze kterých by mohl spadnout nebo být stažen do vany, umyvadla či dřezu.
- Nevytahujte výrobek, který spadl do vody. Okamžitě ho odpojte od elektrické sítě.
- Základnu ani napájecí adaptér nesmíte ponořit do vody ani do jiné kapaliny.
- Před připojením napájecího adaptéru k napájení se ujistěte, že je po čištění zcela suchý.

VAROVÁNÍ

Aby se snížilo riziko popálení, úrazu elektrickým proudem, požáru nebo zranění osob:

- Používejte výhradně napájecí adaptér (WAC1001) dodaný s ústní sprchou.

- Poškodí-li se nějaká část přístroje (například napájecí adaptér, základna, rukojeť, hadice či tryska), přestaňte ho používat.
- Napájecí adaptér vždy vyměňte za originální typ, aby nevzniklo žádné riziko.
- Napájecí kabel nenechávejte v blízkosti horkých povrchů.
- Přístroj neobsahuje žádné uživatelsky opravitelné součásti. Pokud dojde k jeho poškození, obraťte se na středisko péče o zákazníky ve své zemi (viz 'Záruka a podpora').
- Nepoužívejte přístroj venku.
- Možno používat do nadmořské výšky 4 420 metrů.
- Osoby (včetně dětí) s omezenými fyzickými, smyslovými nebo duševními schopnostmi nebo nedostatkem zkušeností a znalostí by neměly s přístrojem manipulovat, pokud nebyly o jeho používání předem poučeny nebo nejsou pod dohledem osoby zodpovědné za jejich bezpečnost.
- Děti (starší 6 let) by měly být pod dohledem, aby se zajistilo, že si s přístrojem nebudou hrát.

- Nádržka se nesmí plnit horkou vodou. Při použití horké vody hrozí nebezpečí opaření.
- Ústní sprcha Philips Sonicare je zařízení pro osobní péči. Není určena k užívání více osobami.
- Pokud produkt nebudete delší dobu používat, odpojte jej z elektrické zásuvky, očistěte jej a uložte na chladném a suchém místě mimo dosah slunečních paprsků.

UPOZORNĚNÍ

- Není-li v pokynech uvedeno jinak, nečistěte přístroj ani jeho součásti v myčce na nádobí. Hrozí jeho poškození.
- Pokud jste v posledních 2 měsících podstoupili operaci zubů či dásní, poradte se před použitím ústní sprchy Philips Sonicare se zubním lékařem.
- Pokud po použití kartáčku dochází k výraznému krvácení nebo pokud krvácení neustává po 1 týdnu používání, obraťte se na svého zubního lékaře.

- Ústní sprcha Philips Sonicare splňuje bezpečnostní standardy pro elektromagnetická zařízení. Pokud máte kardiostimulátor nebo jiné implantované zařízení, poradte se s lékařem nebo s výrobcem implantovaného zařízení, než přístroj použijete.
- Máte-li pochybnosti ohledně zdraví, obraťte se před použitím ústní sprchy Philips Sonicare na svého lékaře.
- Přístroj je určen pouze k čištění zubů a dásní. Nepoužívejte jej k žádnému jinému účelu. (např. čištění očí, nosu a uší). Pokud je vám používání kartáčku nepříjemné nebo způsobuje bolest, ihned přístroj přestaňte používat a obraťte se na svého lékaře.
- Nepoužívejte jiné trysky než ty, které jsou doporučeny společností Philips Sonicare.

Elektromagnetická pole (EMP)

Tento přístroj Philips odpovídá všem platným normám a předpisům týkajícím se vystavení účinkům elektromagnetických polí.

Úvod

Vítejte u společnosti Philips! Gratulujeme vám ke koupi ústní sprchy Philips Sonicare. Chcete-li využívat všech výhod podpory nabízené společností Philips, zaregistrujte svůj přístroj na stránkách **philips.com/welcome**.

Zamýšlené použití

Ústní sprcha Philips Sonicare je zařízení vyvinuté pro odstraňování plaku a zbytků jídla z mezizubních prostor pomocí proudu vody. Zařízení pomáhá snižovat riziko zubního kazu a průběžně zlepšuje zdraví dásní. Přístroj je určený pro domácí použití, obvykle alespoň jednou denně. Děti (starší 6 let) by jej měly používat pod dozorem dospělé osoby.

Ústní sprcha Philips Sonicare (obr. 1)

- 1 Víko nádržky
- 2 Nádržka
- 3 Přepínač režimů
- 4 Indikátor režimu
- 5 Vypínač
- 6 Volič intenzity
- 7 Hadice
- 8 Příhrádka pro skladování hadice
- 9 Základna
- 10 Magnetický držák rukojeti
- 11 Rukojeť
- 12 Přepínač pozastavení
- 13 Tlačítko pro uvolnění trysky
- 14 Tryska Quad Stream*
- 15 Tryska Comfort*
- 16 Tryska Standard*
- 17 Napájecí adaptér
- 18 Pouzdro pro ukládání trysek

* Poznámka: Podle konfigurace zakoupeného výrobku nemusí krabice obsahovat všechny zobrazené předměty.

Hubice

Chcete-li zjistit, jaké typy trysek máte, podívejte se na kód na základně trysky. Každý typ trysky má jiné výhody.



Označení trysky	F1	F2	F3
Název trysky	Standardní hubice	Tryska Comfort	Tryska Quad Stream
Výhoda	Běžná tryska s jedním proudem vody pro odstraňování plaku a nečistot.	Měkká pryžová tryska pro snadnou a pohodlnou ústní hygienu osob s citlivými dásněmi.	Měkká pryžová tryska, která křížovým vodním proudem citlivě odstraňuje plak a umožňuje snadné, avšak důkladné čištění.

Režimy

Ústní sprcha může pracovat ve 4 režimech:

Clean (Čištění)

Tento režim s časovačem poskytuje standardní tlak vody pro skvělé čištění.

Deep Clean (Hlubkové čištění)

Tento režim s technologií Pulse Wave střídá silné a jemné pulzy vody, čímž zajišťuje důkladné očištění.

Sensitive (Citlivé zuby)

Tento režim s technologií Pulse Wave poskytuje jemné pulzy vody pro začátečníky a osoby s citlivými dásněmi.

Massage (Masáž)

Tento režim s časovačem nabízí uklidňující pulzy vody pro masáž dásní.

Poznámka: Podrobnosti o „technologii Pulse Wave“ a „časovači“ (viz 'Funkce').

Výběr režimu

- 1 Zapněte zařízení stisknutím tlačítka pro zapnutí/vypnutí.
- 2 Stisknutím tlačítka režimu vyberte požadovaný režim.



Nastavení intenzity

Ústní sprcha má 10 nastavení intenzity. Chcete-li intenzitu manuálně změnit, zapněte základnu a nastavte volič intenzity na požadovanou hodnotu.

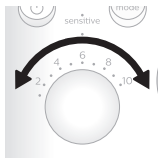

Poznámka: Při prvním použití spustte zařízení s nastavenou nejnižší intenzitou. Intenzitu doporučujeme v průběhu několika týdnů zvyšovat. Když se naučíte tolerovat vyšší intenzitu, dosáhnete lepších výsledků čištění.

Funkce

Časovač

Režimy **Clean (Čištění)** a **Massage (Masáž)** mají časovač. Tato funkce vás krátkým pozastavením toku vody upozorní, když je čas přejít na další část úst.

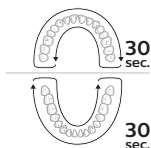

Poznámka: Tato funkce je k dispozici pouze v režimech Clean (Čištění) a Massage (Masáž).

Aktivace nebo deaktivace časovače

Časovač můžete aktivovat nebo deaktivovat tak, že na 5 sekund podržíte současně tlačítko pro zapnutí/vypnutí a tlačítko režimu.

- Při deaktivaci všechny kontrolky jednou bliknou.
- Při aktivaci všechny kontrolky bliknou dvakrát.

Technologie Pulse Wave

Režimy **Deep clean (Hlubkové čištění)** a **Sensitive (Citlivé zuby)** využívají technologii Pulse Wave. Intenzita toku vody se střídavě zvyšuje a snižuje, což vám poskytne krátkou přestávku, během které můžete trysku přesunout na další místo mezi zuby.

Magnetický držák

Pokud přepínač pozastavení na rukojeti po použití přístroje nepřepnete do polohy vypnuto, vložením rukojeti do magnetického držáku na základně se přepínač do polohy vypnuto přepne automaticky.

Začínáme

- 1 Zapojte malou zástrčku do spodní části základny a napájecí zástrčku zapojte do jakékoli zásuvky 100–240 V.
- 2 Vyjměte ze základny nádržku.

Poznámka: Před vyjmutím nádržky se ujistěte, že přístroj je vypnutý.

- 3 Otevřete víko nádržky a naplňte ji vlažnou vodou až po čáru MAX.

32 Čeština



- 4 Uzavřete víko. Umístěte nádržku zpět na základnu.

Poznámka: Pevně na ni zatlačte, aby mezi nádržkou a základnou neustála mezera.

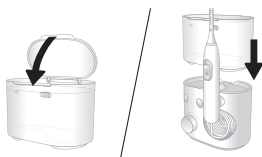

- 5 Vložte do rukojeti požadovanou trysku. Zatlačte na trysku, dokud neuslyšíte zaklapnutí.

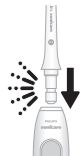

- 6 Zapněte přístroj stisknutím tlačítka zapnutí/vypnutí na základně. Vyberte požadovaný režim (viz 'Režimy') a intenzitu (viz 'Nastavení intenzity').



- 7 Vyměňte rukojeť ze základny a namířte špičku trysky do umyvadla. Posuňte přepínač pozastavení na rukojeti do polohy zapnuto (nahore) a vyčkejte, dokud z trysky nezačne stříkat proud vody. Zastavte proud vody posunutím přepínače pozastavení do polohy vypnuto (dole).

Poznámka: Tento krok platí pouze pro první použití po nákupu.

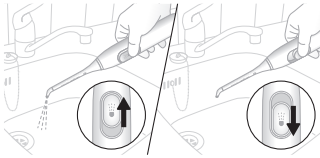

- 8 Opětovným stisknutím tlačítka zapnutí/vypnutí na základně přístroj vypněte.

Použití ústní sprchy

- 1 Zkontrolujte, že je přepínač pozastavení na rukojeti v poloze vypnuto.
- 2 Zapněte přístroj stisknutím tlačítka zapnutí/vypnutí na základně.



- 3 Vložte si špičku trysky do úst. Nakloňte se nad umyvadlo a částečně kolem trysky sevřete rty, abyste zabránili vystřikovávání vody. Nechte ústa dostatečně otevřená, aby z nich voda mohla vytékat do umyvadla.

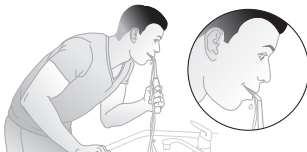

Trysky Standard a Comfort

Zapněte základnu a postupujte takto:

- a Nasaďte špičku trysky kolmo těsně nad linií dásní.

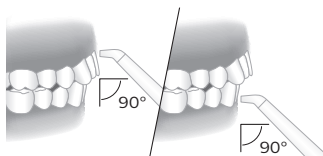

- b Posunutím přepínače pozastavení na rukojeti do polohy „zapnuto” spusťte proud vody.
- c S čištěním začněte od zadních zubů horní a dolní čelisti. Posuňte špičku trysky podél linie dásní a u každé mezizubní mezery se krátce zastavte. Čištění vnější a vnitřní strany chrupu každého zubního oblouku se věnujte 30 sekund.

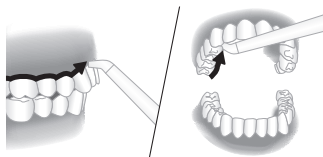

Poznámka: Nezapomínejte čistit chrup i zezadu.

- d Třicetisekundovým čištěním ošetřete i druhý zubní oblouk. Celková doba čištění veškerých (mezizubních) prostor u obou zubních oblouků by měla být alespoň jedna minuta.

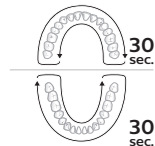

Poznámka: Přesunutím přepínače pozastavení na rukojeti do polohy „vypnuto” můžete při čištění zastavit proudění vody (motor zařízení se zastaví).

Tryska Quad Stream

Zapněte základnu a postupujte takto:

- a Nasadte špičku trysky kolmo těsně nad linií dásní. Špičku trysky jemně přitiskněte k linii dásní a k zubům.

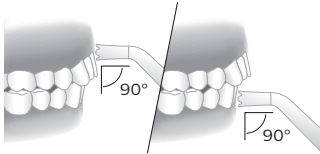

- b Posunutím přepínače pozastavení na rukojeti do polohy „zapnuto“ spustíte proud vody.
- c S čištěním začněte od zadních zubů horní a dolní čelisti. Posuňte špičku trysky podél linie dásní a u každé mezizubní mezery se krátce zastavte. Čištění vnější a vnitřní strany chrupu každého zubního oblouku se věnujte 30 sekund.

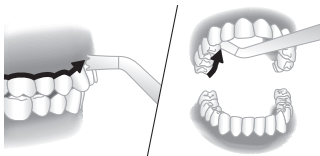

Poznámka: Nezapomínejte čistit chrup i zezadu.

- d Třicetisekundovým čištěním ošetřete i druhý zubní oblouk. Celková doba čištění veškerých (mezizubních) prostor u obou zubních oblouků by měla být alespoň jedna minuta.

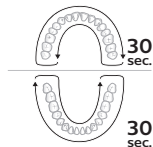

Poznámka: Přesunutím přepínače pozastavení na rukojeti do polohy „vypnuto“ můžete při čištění zastavit proudění vody (motor zařízení se zastaví).

Čištění zubních rovátek tryskou Quad Stream

- a Čištění prostor kolem zubních rovátek se provádí umístěním trysky na každý ze zámečků.
- b Čistěte jemným krouživým pohybem špičky trysky v malé oblasti kolem zámečku, poté přesuňte zařízení na zámeček na dalším zubu.

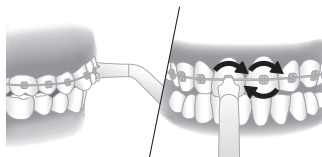

Po každém použití

- 1 Až budete hotovi, přístroj vypněte.
- 2 Vyměňte nádržku a vyprázdněte ji.
- 3 Stisknutím tlačítka pro uvolnění na zadní straně trysky uvolněte trysku z rukojeti.

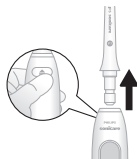

- 4 Opláchněte trysku pod tekoucí vodou.
- 5 Vložte trysku zpět do rukojeti.







- 6 Vysušte rukojeť i hadičku od zbytků vody.

Čištění

Tento výrobek je zapotřebí jednou týdně čistit.



Zařízení a příslušenství čistěte následovně:

Nádržka a víko

			
	✓	✓	✓



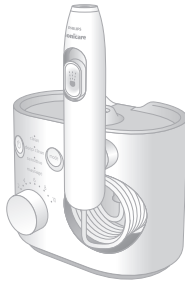

Opatrně vyjměte nádržku z jednotky. Nádržku lze omýt ručně teplou vodou a jemným mýdlem nebo v myčce na nádobí.

Základna a rukojeť

			
	✓	✗	✗

V případě potřeby můžete vnější část základny a rukojeti očistit pomocí měkkého hadříku a jemného mýdla.

Hubice

			
	✓	✓	✓

Pravidelné čištění:

Vyjměte trysku z rukojeti. Opláchněte špičku teplou vodou.

Jednou za několik měsíců nebo při ucpání trysky:

Namočte trysku na 5 minut do nádoby obsahující dva díly vody a jeden díl bílého octa. Trysku opláchněte teplou vodou.

Pouzdro pro ukládání trysek

			
	✓	✓	✓

Ukládací pouzdro lze omýt ručně teplou vodou a jemným mýdlem nebo v myčce na nádobí.

Vnitřní součásti, hadice a rukojeť

Nádržku na vodu naplňte teplou vodou a přidejte 1–2 polévkové lžíce bílého octa. Vyjměte rukojeť, namířte trysku do umyvadla a zapněte přístroj, aby roztok protékal jednotkou, dokud nebude nádržka prázdná. Přístroj vypláchněte opakováním postupu s plnou nádržkou čisté teplé vody.

Skladování

Pokud produkt nebudete delší dobu používat, odpojte jej z elektrické zásuvky, očistěte jej a uložte na chladném a suchém místě mimo dosah slunečních paprsků.

Výměna

Měňte trysky každých 6 měsíců nebo poté, co se poškodí. Chcete-li zakoupit příslušenství nebo náhradní díly, navštivte web **philips.com** nebo se obraťte na místního prodejce Philips Sonicare. Můžete se také obrátit na středisko péče o zákazníky společnosti Philips ve své zemi (kontaktní údaje naleznete na mezinárodním záručním listu).

Lze objednat následující náhradní díly:

- Standardní hubice
- Tryska Comfort
- Tryska Quad Stream

Poznámka: Dostupnost náhradních dílů se může lišit podle země.

Nejčastější dotazy

Otázka	Odpověď
Mohu nádržku naplnit ústní vodou nebo vonnou silicí?	Plnění nádržky vonnými silicemi se nedoporučuje. Směsí vody a ústní vody nádržku naplnit lze. Po použití směsi s ústní vodou je kvůli prevenci zanesení zařízení zapotřebí částečně naplnit nádržku horkou vodou, zapnout zařízení a s tryskou namířenou do umyvadla je nechat v chodu, dokud se nádržka nevyprázdí.
Jdou na ústní sprchu Philips Sonicare nasadit i jiné trysky?	S tímto zařízením budou fungovat pouze trysky pro ústní sprchu Philips Sonicare. Trysky jiných značek ani trysky Philips AirFloss nejsou s tímto přístrojem kompatibilní.

Otázka	Odpověď
Jak často je potřeba trysky měnit?	Trysky doporučujeme měnit po 6 měsících používání. Další informace o koupi náhradních dílů naleznete na webu philips.com

Umístění čísla modelu

Číslo modelu najdete na spodní části základny (HXxxxx).

Záruka a podpora

Společnost Philips poskytuje na své výrobky záruku v trvání dvou let od data zakoupení. Vady v důsledku vadných materiálů a nekvalitního zpracování budou opraveny nebo bude výrobek vyměněn na náklady společnosti Philips za předpokladu, že bude předložen průkazný doklad o koupi v patřičném období. Společnost Philips doporučuje používat originální trysky Sonicare pro dosažení optimálního výkonu. Použití jiných trysek může ústní sprchu poškodit a omezit její záruční ochranu.

Údaje o přístroji, podpoře a online pokyny pro uživatele naleznete na webu **www.philips.com/support** nebo v mezinárodní záruční brožuře.

Omezení záruky

Podmínky mezinárodní záruky se nevztahují na následující:

- Nádržka
- Hubice
- Poškození způsobené neoprávněnou výměnou součástí nebo neschválenými tryskami.
- Poškození způsobené nesprávným použitím, úmyslné poškození, nedostatečná péče, úpravy nebo neoprávněné opravy
- Běžné opotřebení, například odštípnutí, škrábance, oděrky, změna barvy nebo vyblednutí

Recyklace



- Tento symbol znamená, že výrobek nelze likvidovat s běžným komunálním odpadem (2012/19/EU).
- Dodržujte předpisy vaší země týkající se sběru tříděného odpadu elektrických a elektronických výrobků. Správnou likvidací pomůžete zabránit negativním dopadům na životní prostředí a lidské zdraví.

Važne sigurnosne informacije

Prije uporabe aparata pažljivo pročitajte ove važne informacije i spremite ih za buduće potrebe.

OPASNOST

- Prilagodnik napajanja držite dalje od vode.
- Nemojte stavljati ili pohranjivati proizvod na mjesto s kojeg može pasti ili biti gurnut u kadu ili umivaonik.
- Nemojte posezati za proizvodom ako padne u vodu. Odmah ga iskopčajte iz napajanja.
- Prilagodnik napajanja ili postolje nemojte uranjati u vodu ili neku drugu tekućinu.
- Nakon čišćenja provjerite je li prilagodnik napajanja potpuno suh prije nego što ga ukopčate u napajanje.

UPOZORENJA

Kako biste smanjili opasnost od opekline, električnog udara sa smrtnom posljedicom, požara ili ozljede osoba:

- Upotrebjavajte isključivo prilagodnik napajanja (WAC1001) koji je isporučen s uređajem Power Flosser.

- Ako je proizvod na bilo koji način oštećen (prilagodnik napajanja, postolje, drška, crijevo ili mlaznica), prestanite ga upotrebljavati.
- Prilagodnik napajanja obvezno zamijenite izvornim primjerkom kako biste izbjegli moguće opasnosti.
- Kabel držite podalje od vrućih površina.
- Ovaj uređaj ne sadržava dijelove koje korisnik može servisirati. Ako je uređaj oštećen, obratite se centru za korisničku podršku u svojoj zemlji (vidi 'Jamstvo i podrška').
- Proizvod ne upotrebljavajte na otvorenom.
- Uporabljiv do maksimalne visine od 4420 metara.
- Ovaj proizvod nije namijenjen osobama (uključujući djecu) sa smanjenim fizičkim, osjetilnim ili mentalnim sposobnostima niti osobama koje nemaju dovoljno iskustva i znanja, osim ako im je osoba odgovorna za njihovu sigurnost dala dopuštenje ili upute o načinu uporabe proizvoda.
- Djecu (iznad 6 godina) potrebno je nadzirati kako se ne bi igrala proizvodom.

- Spremnik nemojte puniti vrućom vodom. Vruća voda može prouzročiti opekline.
- Uređaj Philips Sonicare Power Flosser uređaj je za osobnu higijenu i namijenjen je za jednog korisnika.
- Ako proizvod nećete upotrebljavati na dulje vremensko razdoblje, iskopčajte ga iz električne utičnice, očistite ga i spremite na hladno i suho mjesto dalje od izravnog sunčeva svjetla.

UPOZORENJE

- Kako biste izbjegli oštećenja proizvoda, ne stavljajte proizvod ili njegove dijelove u perilicu posuđa, osim ako u uputama nije navedeno drukčije.
- Ako ste imali operaciju usne šupljine ili desni u protekla 2 mjeseca, prije uporabe uređaja Philips Sonicare Power Flosser potražite savjet stomatologa.
- Obratite se svom stomatologu ako obilno krvarite nakon uporabe četkice za zube ili ako se krvarenje nastavi i nakon jednog tjedna uporabe.

- Uređaj Philips Sonicare Power Flosser usklađen je sa sigurnosnim standardima za elektromagnetske uređaje. Ako imate srčani stimulator ili drugi implantirani uređaj, obratite se svojem liječniku ili proizvođaču implantiranog uređaja prije uporabe.
- Ako ste zabrinuti za zdravlje, prije uporabe uređaja Philips Sonicare Power Flosser obratite se svojem liječniku.
- Ovaj proizvod namijenjen je isključivo čišćenju zuba i desni. Nemojte ga upotrebljavati za druge svrhe. (npr. za oči, nos i uši). Prestanite upotrebljavati aparat i obratite se liječniku ako osjetite nelagodnu ili bol.
- Koristite samo mlaznice koje preporučuje Philips Sonicare.

Elektromagnetska polja (EMF)

Ovaj Philips aparat zadovoljava sve važeće standarde i propise u vezi izlaganja elektromagnetskim poljima.

Uvod

Dobrodošli u Philips! Čestitamo na kupnji uređaja Philips Sonicare Power Flosser. Kako biste potpuno iskoristili podršku koju nudi tvrtka Philips, registrirajte svoj proizvod na web-mjestu philips.com/welcome.

Namjena

Uređaj Philips Sonicare Power Flosser oralni je ispirać namijenjen uklanjanju plaka i ostataka hrane između zubi i zubnih površina kako bi se smanjilo propadanje zuba te poboljšalo i održavalo zdravlje desni. Ovaj proizvod namijenjen je za kućnu uporabu korisnika, uobičajeno bar jednom dnevno. Djeca (iznad 6 godina) trebaju upotrebljavati uz nadzor odrasle osobe.

Uređaj Philips Sonicare Power Flosser (sl. 1)

- 1 Poklopac spremnika
- 2 Spremnik
- 3 Gumb za način rada
- 4 Indikator načina rada
- 5 Gumb za uključivanje/isključivanje
- 6 Regulator jačine
- 7 Crijevo
- 8 Odjeljak za spremanje crijeva
- 9 Podnožje
- 10 Magnetno sidrište za dršku
- 11 Drška
- 12 Prekidač za stanku
- 13 Gumb za izbacivanje mlaznice
- 14 Mlaznica Quad Stream*
- 15 Mlaznica Comfort*
- 16 Standardna mlaznica*
- 17 Prilagodnik za napajanje
- 18 Kutija za pohranu mlaznica

*Napomena: Ovisno o konfiguraciji kupljenog proizvoda, kutija možda neće sadržavati sve prikazane dijelove.

Usisne četke

Kako biste saznali kakvu vrstu mlaznice imate, pogledajte šifru na dnu mlaznice. Svaka vrsta mlaznice pruža drukčije prednosti.

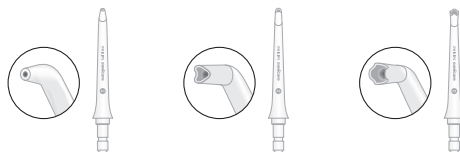

Oznaka mlaznice	F1	F2	F3
Naziv mlaznice	Standardna usisna cijev	Mlaznica Comfort	Mlaznica Quad Stream
Korist	Standardna mlaznica s jednim mlazom vode za uklanjanje ostataka hrane i plaka.	Mekana gumena mlaznica za ugodno i lagano namještanje za one s osjetljivim desnama.	Mekana gumena mlaznica koja usmjerava vodu u križne mlazove koji nježno uklanjaju plak za temeljito čišćenje bez napora.

Načini rada

Uređaj Power Flosser ima četiri različita načina rada:

Clean (čišćenje)

Ovim načinom rada, s pomoću određivača ritma, osigurava se uobičajeni tlak vode za odlične rezultate čišćenja.

Deep clean (dubinsko čišćenje)

Ovaj način rada, s pomoću tehnologije Pulse Wave, osigurava istodobno snažno i nježno pulsiranje vode za temeljito čišćenje.

Sensitive (osjetljivo)

Ovaj način rada, s pomoću tehnologije Pulse Wave, početnicima ili onima koji imaju osjetljive desni osigurava nježno pulsiranje vode.

Massage (masaža)

Ovaj način rada, s pomoću određivača ritma, osigurava opuštajuće pulsiranje vode radi masaže desni.

Napomena: Ovdje pogledajte pojedinosti o „tehnologiji Pulse Wave“ i „određivaču ritma“ (vidi 'Značajke').

Odabir načina rada

- 1 Uključite uređaj pritiskom na gumb za uključivanje/isključivanje.
- 2 Pritisnite gumb za način rada kako biste odabrali željeni način rada.



Postavke jačine

Uređaj Power Flosser ima 10 različitih postavki jačine. Kako biste ručno promijenili jačinu, uključite postolje i okrenite regulator jačine na željenu postavku.



Napomena: Pri prvoj uporabi uređaj pokrenite na najnižoj postavci. Preporučuje se povećavati jačinu koju upotrebljavate tijekom nekoliko tjedana. Time možete povećati prednosti čišćenja jer ćete moći podnijeti jače postavke.

Značajke

Određivač ritma

Načini rada **clean (čišćenje)** i **massage (masaža)** imaju određivač ritma. Ova značajka putem kratke stanke u mlazu vode ukazuje na trenutak u kojem je potrebno pomaknuti se na sljedeći dio usne šupljine.

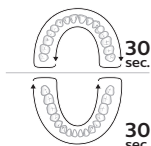

Napomena: Ova značajka postoji samo u načinima rada clean (čišćenje) i massage (masaža).

Aktivacija ili deaktivacija određivača ritma

Značajku određivača ritma možete aktivirati ili deaktivirati istodobnim držanjem gumba za uključivanje/isključivanje i gumba za način rada u trajanju od 5 sekundi.

- Kada se deaktivira, sva će svjetla bljesnuti jednom.
- Kada se aktivira, sva će svjetla bljesnuti dvaput.

Tehnologija Pulse Wave

Načini rada **deep clean (dubinsko čišćenje)** i **sensitive (osjetljivo)** imaju značajku „tehnologija Pulse Wave“. Jačina mlaza vode povećava se i smanjuje, uz kratku stanku tijekom koje možete pomaknuti mlaznicu na sljedeći prostor između zubi.

Magnetno sidrenje

Ako tijekom sidrenja drške na postolje nakon uporabe prekidač za stanku na dršci nije pomaknut u položaj isključeno, magnetno sidrište automatski će postaviti prekidač za stanku u položaj isključeno.

Početak korištenja

- 1 Umetnite mali utikač u donji dio postolja i ukopčajte utikač napajanja u utičnicu za napajanje od 100 – 240 V.

50 Hrvatski

- 2 Uklonite spremnik s postolja.

Napomena: Osigurajte da je proizvod isključen prije uklanjanja spremnika.

- 3 Podignite poklopac spremnika i spremnik napunite mlakom vodom do linije za punjenje MAX.



- 4 Zatvorite poklopac. Postavite spremnik natrag na postolje.

Napomena: Čvrsto pritisnite prema dolje kako biste osigurali da između spremnika i postolja nema razmaka.

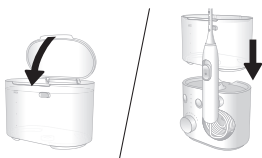

- 5 Umetnite željenu mlaznicu u dršku. Pritišćite mlaznicu prema dolje dok ne začujete „klik”.



- 6 Kako biste uključili proizvod, pritisnite gumb za uključivanje/isključivanje na postolju. Odaberite željeni način rada (vidi 'Načini rada') i jačinu (vidi 'Postavke jačine').



- 7** Uklonite dršku s postolja i usmjerite vrh mlaznice prema umivaoniku. Pomaknite prekidač za stanku na dršci u položaj za uključivanje „on” (prema gore) i pričekajte dok iz vrha mlaznice ne izađe mlaz vode. Zaustavite mlaz vode pomicanjem prekidača za stanku u položaj za isključivanje „off” (prema dolje).

Napomena: Ovaj se korak izvodi samo pri prvoj uporabi nakon kupnje.

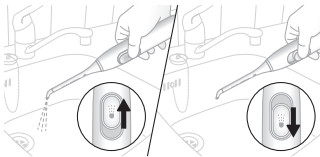

- 8** Kako biste isključili proizvod, ponovno pritisnite tipku za uključivanje/isključivanje na postolju.

Uporaba uređaja Power Flosser

- 1** Pobrinite se da se prekidač za stanku na dršci nalazi u položaju za isključivanje („off”).
- 2** Kako biste uključili proizvod, pritisnite tipku za uključivanje/isključivanje na postolju.



- 3 Stavite vrh mlaznice u usta. Nagnite se nad umivaonik i djelomično zatvorite usne preko mlaznice kako biste izbjegli prskanje. Ostavite dovoljno prostora kako bi voda iz vaših usta mogla teći u umivaonik.

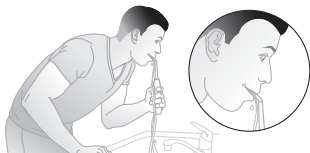

Standardna i Comfort mlaznica

Uz uključeno postolje:

- a Postavite vrh mlaznice neposredno iznad desni pod kutom od 90° .

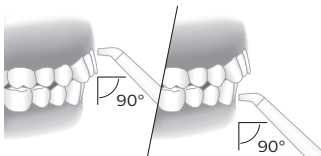

- b Pomaknite prekidač za stanku na dršci u položaj za uključivanje („on”) kako biste uključili mlaz vode.
- c Krećući od zadnjih zubi u gornjoj ili donjoj čeljusti, pomičite vrh mlaznice uz liniju desni i nakratko zastanite između svakog zuba. Zube gornje ili donje čeljusti nastavite čistiti istodobno iznutra i izvana 30 sekundi.

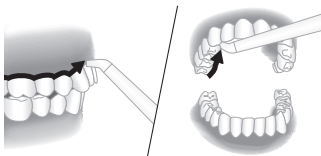

Napomena: Ne zaboravite očistiti unutarnju stranu zubi.

- d Ponovite postupak na drugoj čeljusti u trajanju od 30 sekundi, sve dok sav prostor oko i između zubi niste čistili barem jednu minutu.

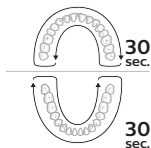

Napomena: Tijekom uporabe možete zaustaviti mlaz vode pomicanjem prekidača za stanku na dršci u položaj za isključivanje „off“ (motor će se zaustaviti).

Mlaznica Quad Stream

Uz uključeno postolje:

- a Postavite vrh mlaznice neposredno iznad desni pod kutom od 90 °. Nježno pritisnite kako bi vrh mlaznice bio u kontaktu s linijom desni i zubima.

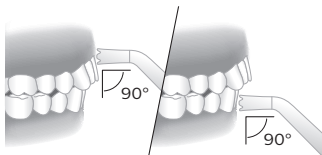

- b Pomaknite prekidač za stanku na dršci u položaj za uključivanje („on“) kako biste uključili mlaz vode.
- c Krećući od zadnjih zubi u gornjoj ili donjoj čeljusti, pomičite vrh mlaznice uz liniju desni i nakratko zastanite između svakog zuba. Zube gornje ili donje čeljusti nastavite čistiti istodobno iznutra i izvana 30 sekundi.

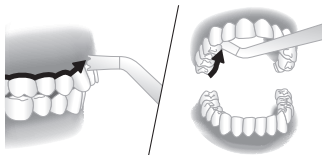

Napomena: Ne zaboravite očistiti unutarnju stranu zubi.

- d Ponovite postupak na drugoj čeljusti u trajanju od 30 sekundi, sve dok sav prostor oko i između zubi niste čistili barem jednu minutu.

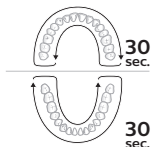

Napomena: Tijekom uporabe možete zaustaviti mlaz vode pomicanjem prekidača za stanku na dršci u položaj za isključivanje „off“ (motor će se zaustaviti).

Čišćenje ortodontskih bravica s pomoću mlaznice Quad Stream

- a Kako biste očistili prostor oko ortodontskih bravica, postavite vrh mlaznice na svaku bravicu.
- b Vrhom mlaznice napravite mali krug oko bravice prije pomicanja na bravicu na sljedećem zubu.

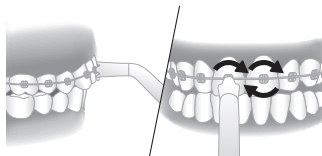

Nakon svake uporabe:

- 1 Kada završite, isključite proizvod.
- 2 Podignite spremnik i ispraznite ga.
- 3 Uklonite mlaznicu s drške pritiskom na gumb za izbacivanje na stražnjoj strani drške.

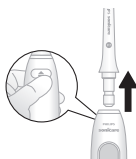

- 4 Isperite mlaznicu pod mlazom vode.
- 5 Umetnite mlaznicu natrag u dršku.

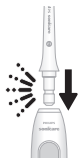





- 6 Osušite višak vode sa sponje i drške.

Čišćenje

Proizvod je potrebno čistiti jednom tjedno.



Uređaj i dodatke čistite na sljedeći način:

Spremnik i poklopac

			
	✓	✓	✓



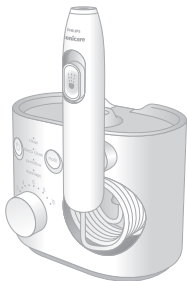

Nježno uklonite spremnik s uređaja. Spremnik se može oprati ručno mlakom vodom i blagim sapunom ili u perilici posuđa.

Postolje i drška

			
	✓	✗	✗

Kada je potrebno, vanjsku površinu postolja i drške možete očistiti s pomoću meke krpe i blagog sapuna.

Usisne četke

			
	✓	✓	✓

Redovito čišćenje:

Odvojite mlaznicu od drške. Vrh mlaznice isperite pod mlazom tople vode.

Svakih nekoliko mjeseci ili ako se mlaznica začepi:

Namakajte mlaznicu 5 minuta u posudi s otopinom vode i alkoholnog octa u omjeru 2 prema 1. Ispirite mlaznicu toplom vodom.

Kutija za pohranu mlaznica

Kutija za pohranu može se oprati ručno u toploj vodi blagim sapunom ili u perilici posuda.

Unutarnji dijelovi, crijevo i drška

Napunite spremnik toplom vodom i dodajte 1 – 2 žlice alkoholnog octa. Uklonite dršku, usmjerite mlaznicu prema umivaoniku i uključite proizvod kako bi otopina kolala kroz uređaj sve dok se spremnik ne isprazni. Ispirite uređaj ponavljanjem postupka s pomoću punog spremnika čiste tople vode.

Pohrana

Ako proizvod nećete upotrebljavati na dulje vremensko razdoblje, iskopčajte ga iz električne utičnice, očistite ga i spremite na hladno i suho mjesto dalje od izravnog sunčeva svjetla.

Zamjena dijelova

Zamijenite mlaznice svakih 6 mjeseci ili odmah po oštećenju. Kako biste kupili dodatke ili rezervne dijelove, posjetite web-mjesto **philips.com** ili se obratite lokalnom distributeru uređaja Philips Sonicare. Možete također kontaktirati Philipsov korisnički centar u vašoj državi (za kontakt podatke, pogledajte brošuru s međunarodnim jamstvom).

Dostupni su sljedeći rezervni dijelovi:

- Standardna usisna cijev
- Mlaznica Comfort
- Mlaznica Quad Stream

Napomena: Dostupnost rezervnih dijelova može se razlikovati ovisno o državi.

Česta pitanja

Pitanje	Odgovor
Mogu li u spremniku upotrebljavati tekućinu za ispiranje usta ili esencijalna ulja?	Ne preporučuje se uporaba esencijalnih ulja u spremniku. Tekućina za ispiranje usta pomiješana s vodom može se upotrebljavati u spremniku. Nakon uporabe tekućine za ispiranje usta, a kako biste spriječili začepljenje, djelomično napunite spremnik toplom vodom i isperite uređaj na način da vrh usmjerite u umivaonik dok se spremnik ne isprazni.
Hoće li druge mlaznice pristajati mojem uređaju Philips Sonicare Power Flosser?	S ovim će uređajem raditi samo mlaznice Philips Sonicare Power Flosser. Mlaznice ostalih proizvođača i mlaznice Philips AirFloss nisu kompatibilne s ovim proizvodom.
Koliko često moram mijenjati mlaznice?	Savjetujemo vam da zamijenite mlaznicu nakon 6 mjeseci uporabe. Dodatne informacije o kupnji zamjenskih dijelova možete pronaći na web-mjestu philips.com

Lociranje broja modela

Broj modela potražite na dnu postolja (HXxxxx).

Jamstvo i podrška

Tvrtka Philips jamči za svoje proizvode dvije godine od datuma kupnje. Tijekom jamstvenog razdoblja, popraviti ćemo nedostatke u materijalu i izradi ili ćemo zamijeniti proizvod o trošku tvrtke Philips, pod uvjetom da predložite uvjerljiv dokaz o kupnji. Za optimalan učinak, tvrtka Philips preporučuje uporabu izvornih mlaznica Sonicare. Uporaba drugih mlaznica može oštetiti vaš uređaj PowerFlosser i ograničiti zaštitu iz jamstva.

Informacije o proizvodu, podršku i online korisničke upute potražite na web-mjestu: www.philips.com/support ili pročitajte međunarodni jamstveni list.

Ograničenja jamstva

Međunarodno jamstvo ne pokriva sljedeće:

- Spremnik
- Usisne četke
- Oštećenje prouzrokovano neodobrenim zamjenskim dijelovima ili mlaznicama
- Oštećenje prouzrokovano pogrešnom uporabom, lošim postupanjem, zanemarivanjem, izmjenama ili neovlaštenim popravkom
- Uobičajeno habanje, uključujući okrhnuća, ogrebotine, guljenje, gubitak boje ili blijedost

Recikliranje



- Ovaj simbol znači da se proizvod ne smije odlagati zajedno s običnim kućanskim otpadom (2012/19/EU).
- Poštujte državne propise o zasebnom prikupljanju električnog i elektroničkog otpada. Pravilno odlaganje otpada pomaže u sprječavanju negativnih posljedica za okoliš i ljudsko zdravlje.

Fontos biztonságossági tudnivalók

A készülék használata előtt figyelmesen olvassa el a fontos tudnivalókat, és őrizze meg későbbi használatra.

VIGYÁZAT!

- Tartsa a hálózati adaptert víztől távol.
- Ne helyezze és ne tárolja a terméket olyan helyen, ahonnan leeshet, vagy ahonnan berántható kádba vagy mosdókagylóba.
- Ha a termék vízbe esik, ne nyúljon utána. Azonnal húzza ki a csatlakozó dugóját.
- Ne merítse a hálózati adaptert vagy az alapegységet vízbe vagy más folyadékba.
- Tisztítás után, a hálózatra való csatlakoztatás előtt ellenőrizze, hogy a hálózati adapter teljesen megszáradt-e.

FIGYELMEZTETÉSEK

Az égési sérülés, elektromos áramütés, tűz és személyi sérülés kockázatának csökkentése:

- Kizárólag a Power Flosser szájjuhanyhoz kapott, eredeti hálózati adaptert (WAC1001) használja.
- Ne használja tovább, ha a termék bármely része (hálózati adapter, alapegység, cső vagy fej) bármilyen módon sérült.

- A kockázatok elkerülése érdekében a hálózati adaptert mindig eredeti típusúra cserélje ki.
- Tartsa távol a kábelt a meleg felületektől
- A készülék nem tartalmaz a felhasználó által javítható alkatrészeket. Ha a készülék meghibásodott, lépjen kapcsolatba az Ön országában (lásd: 'Garancia és terméktámogatás') illetékes vevőszolgálattal.
- A terméket ne használja a szabadban
- A termék legfeljebb 4420 méteres tengerszint feletti magasságban használható.
- Azt javasoljuk, hogy a terméket csökkent fizikai, érzékelési, szellemi képességekkel rendelkező, tapasztalatlan vagy kellő ismerettel nem rendelkező személyek (beleértve a gyermekeket is) csak a biztonságukért felelős személy felvilágosítása után, felügyelet mellett használják.
- A gyermekekre (6 évesnél idősebb) vigyázni kell, hogy ne játsszanak a termékkel.

- Ne töltse fel a tartályt forró vízzel. A forró víz égési sérüléseket okozhat!
- A Philips Sonicare Power Flosser személyes higiéniai eszköz, így annak használata több felhasználó számára nem ajánlott.
- Ha hosszabb ideig nem használja a terméket, húzza ki a fali csatlakozóból, tisztítsa meg, majd tegye hűvös, száraz, közvetlen napfénytől védett helyre.

FIGYELEM!

- A termék sérülésének elkerülése érdekében soha ne helyezze a terméket vagy annak alkatrészeit mosogatógépbe, kivéve akkor, ha erre külön utasítást kap.
- Ha az elmúlt 2 hónapban szájsebészeti műtétje volt, a Philips Sonicare Power Flosser szájzuhany használata előtt kérje ki fogorvosa tanácsát.
- Forduljon fogorvosához, ha a fogkefe használata során túlzott vérzés jelentkezik, vagy ha a vérzés 1 heti használat után sem szűnik.

- A Philips Sonicare Power Flosser szájuhany megfelel az elektromágneses eszközökre vonatkozó biztonsági szabványoknak. Ha szívritmusszabályozója vagy egyéb beépített gyógyászati eszköze van, használat előtt forduljon kezelőorvosához vagy a gyógyászati eszköz gyártójához.
- Ha egészségügyi aggálya merül fel, a Philips Sonicare Power Flosser szájuhany használata előtt forduljon az orvosához.
- A terméket kizárólag a fogak és a fogíny tisztítására tervezték. Ne használja más célra. (pl. a szem, az orr vagy a fül tisztítására). Kellemetlen érzés vagy fájdalom esetén ne használja tovább a készüléket, és keresse fel orvosát.
- Csak a Philips Sonicare által ajánlott fejfel használja a készüléket.

Elektromágneses mezők (EMF)

Ez az Philips készülék az elektromágneses terekre érvényes összes vonatkozó szabványnak és előírásnak megfelel.

Bevezetés

Üdvözlí a Philips! Gratulálunk új Philips Sonicare Power Flosser szájuhanyához! A Philips által biztosított támogatás teljes körű igénybevételehez regisztrálja a terméket a **philips.com/welcome** címen.

Rendeltetésszerű használat

A Philips Sonicare Power Flosser egy, a fogak között és a fog felületén lévő lepedék és ételmaradékok eltávolítására szolgáló szájuhány. A használatával csökkenthető a fogszuvasodás, illetve javítható vagy fenntartható a fogíny egészsége. A termék otthoni fogyasztói használatra való, normál esetben pedig naponta egyszer kell használni. Gyermekek (6 évnél idősebb) általi használata csak felnőtt felügyeletében engedélyezett.

A Philips Sonicare Power Flosser szájuhány (1. ábra)

- 1 Tartályfedél
- 2 Tartály
- 3 Mode (üzemmód) gomb
- 4 Üzem mód jelzőfénye
- 5 Be- és kikapcsológomb
- 6 Intenzitásbeállító tárcsa
- 7 Cső
- 8 Csőtároló rekesz
- 9 Talprész
- 10 Mágneses markolattartó
- 11 Markolat
- 12 Szünet kapcsoló
- 13 Fejkioldó gomb
- 14 Négy sugaras fej*
- 15 Komfort fej*
- 16 Normál fej*
- 17 Hálózati adapter
- 18 Fejtároló doboz

*Megjegyzés: A megvásárolt termék konfigurációtól függően nem biztos, hogy a termék doboza az itt felsorolt összes elemet tartalmazza.

Fejek

Ha szeretné megtudni, hogy milyen típusú fejekkel rendelkezik, tekintse meg az egyes fejek alján lévő kódot. Minden fejtípus különböző előnyökkel rendelkezik.



Fej kódja	F1	F2	F3
Fej neve	Normál fej	Komfort fej	Négysugaras fej
Előny	Egy vízsugaras standard fej, amely a lepedékek és az ételmaradványok eltávolítására szolgál.	Puha gumiból készült fej a nagyobb kényelem és az egyszerűbb pozicionálás érdekében, amely érzékeny íny esetén nyújt nagy segítséget.	Puha gumiból készült fej, amely kereszt alakú vízsugarat bocsát ki, amely kíméletesen és könnyedén távolítja el a lepedéket a még nagyobb tisztaság érdekében.

Üzem módok

A Power Flosser szájuhány 4 üzemmóddal rendelkezik:

Clean (Tisztítás)

Ez az időzítővel ellátott üzemmód standard víznyomást biztosít a kiemelkedő tisztaság érdekében.

Alapos tisztítás

Ez a Pulse Wave technológiát használó üzemmód erős, ugyanakkor kíméletes vízsugarak segítségével segít elérni a kiemelkedő tisztaságot.

Érzékeny

Ez a Pulse Wave technológiát használó üzemmód a kezdők vagy érzékeny ínnyel rendelkező felhasználók számára ideális, kíméletes vízsugarakat használ.

Masszírozás

Ez az időzítővel ellátott üzemmód kellemes impulzusokkal masszírozza az ínyt.

Megjegyzés: A „Pulse Wave technológiával” és az „időzítővel” kapcsolatos információkért (lásd: 'Jellemzők').

Üzemmód kiválasztása

- 1 A be- /kikapcsológomb segítségével kapcsolja be a készüléket.
- 2 A kívánt üzemmód kiválasztásához nyomja meg az üzemmód gombot.

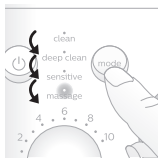

Intenzitásbeállítások

Ez az elektromos szájuhany 10 különböző intenzitási beállítást kínál. Az intenzitás kézi módosításához kapcsolja be az alapegységet, majd fordítsa el az intenzitásbeállító tárcsát a kívánt értékre.



Megjegyzés: Az első használatkor a készüléket a legalacsonyabb beállításon indítsa el. Azt javasoljuk, hogy az intenzitást több hét alatt fokozatosan emelje. Ennek segítségével még jobb tisztítási eredményeket érhet el, hiszen egy idő után magasabb beállításokat is kényelmesen használhat.

Jellemzők

Időzítő

A **tisztítás** és a **masszázs** üzemmódok időzítővel is rendelkeznek. Ez a funkció a vízszugár rövid leállításával jelzi, hogy mikor kell továbbhaladnia a száj következő részére.

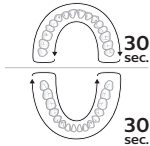

Megjegyzés: Ez a funkció csak a tisztítás és masszázs módban érhető el.

Az időzítő bekapcsolása vagy kikapcsolása

Az időzítő bekapcsolásához vagy kikapcsolásához nyomja meg, majd 5 másodpercig tartsa lenyomva a be-/kikapcsológombot és az üzemmódváltató gombot.

- Kikapcsoláskor az összes fény egyszer felvillan.
- Bekapcsolásakor az összes fény kétszer felvillan.

Pulse Wave technológia

Az **alapos tisztítás** és az **érzékeny** mód a „Pulse Wave technológiát” alkalmazza. A víz áramlási sebességének intenzitása felváltva emelkedik és csökken, közben pedig rövid időre megáll, amely során a fejlet a következő fogak közötti hézaghoz mozgathatja.

Mágneses tartó

Ha a markolaton lévő Szünet kapcsoló nem lett „off” állásba állítva, amikor a használatot követően a markolatot visszahelyezte az

alapegységre, a mágneses tartó automatikusan „off” állásba kapcsolja a Szünet kapcsolót.

Előkészítés

- 1 Csatlakoztassa a kis méretű dugót az alapegység aljához, majd dugja be egy 100–240 V-os konnektorba.
- 2 Vegye le a tartályt az alapegységről.

Megjegyzés: A tartály eltávolítása előtt gondoskodjon a termék kikapcsolásáról.

- 3 Nyissa fel a fedelet, majd töltsé fel a tartályt langyos vízzel a MAX jelölésig.



- 4 Csukja le a fedelet. Helyezze vissza a tartályt az alapegységre.

Megjegyzés: Erősen nyomja le, hogy ne legyen hézag a tartály és az alapegység között.

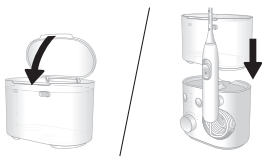

- 5 Helyezze be a választott fejet a markolatba. Addig nyomja le a fejet, amíg egy kattánót hangot nem hall.



- 6** A termék bekapcsolásához nyomja meg az alapegységen található be-/kikapcsológombot. Válassza ki a kívánt üzemmódot (lásd: 'Üzemmódok') és intenzitást (lásd: 'Intenzitásbeállítások').



- 7** Távolítsa el a markolatot az alapegységről, majd irányítsa a fej végét a mosdókagyló felé. Csúsztassa a markolaton lévő Szünet kapcsolót „on” (felső) állásba, majd várja meg, amíg vízsugár kezd spriccelni a fej végéből. A vízsugár leállításához csúsztassa le a Szünet kapcsolót „off” állásba.

Megjegyzés: Erre a lépésre csak a vásárlást követő első használatkor van szükség.

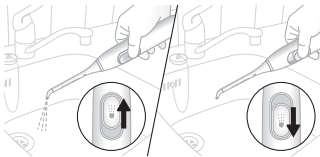

- 8** A termék kikapcsolásához nyomja ismét az alapegységen található be-/kikapcsológombot.

A Power Flosser szájuhany használata

- 1 Gondoskodjon róla, hogy a markolaton lévő Szünet kapcsoló „off” állásban legyen.
- 2 A termék bekapcsolásához nyomja meg az alapegységen található be-/kikapcsológombot.



- 3** Helyezze a fej hegyét a szájába. Hajoljon a mosdókagyló fölé, majd a víz kifröccsenésének elkerülése érdekében résnyire csukja össze az ajkait a fej körül. Hagyon elegendő helyet, hogy a szájában lévő víz a mosdókagylóba tudjon folyni.

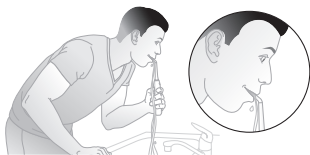

Normál és komfort fej

Bekapcsolt alapegység esetén:

- a Helyezze el a fej végét úgy, hogy 90° -os szöget zárjon be az ínyvel.

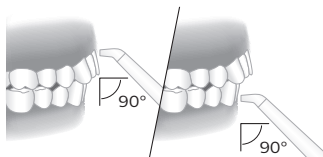

- b A vízszugár elindításához csúsztassa a markolaton lévő szünet kapcsolót „on” állásba.
- c A felső állkapocsban lévő hátsó fogaktól haladjon előre, és húzza végig a fej végét az íny mentén, közben pedig rövid időre álljon meg az egyes fogak között. Folytassa a fogak belső és külső részének a tisztításával. Egy fogív tisztítása kb. 30 másodpercet vesz igénybe.

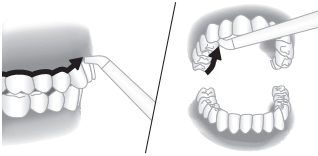

Megjegyzés: Ne felejtse el megtisztítani a fogai belső felületét.

- d Ismételje meg a műveletet a másik fogívnél további 30 másodpercig, amíg a fogak körüli és a fogak közötti összes területet megtisztítja. Ez a művelet legalább egy percet vesz igénybe.

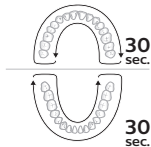

Megjegyzés: A használat során a vízáramlást a markolaton található szünet kapcsoló „off” helyzetbe állításával állíthatja le (a motor ekkor ideiglenesen lekapcsol).

Négyszögletes fej

Bekapcsolt alapegység esetén:

- a Helyezze el a fej végét úgy, hogy 90° -os szöget zárjon be az ínyvel. Óvatosan nyomja be a fejet úgy, hogy a vége hozzáérjen az ínyhez és a fogakhoz.

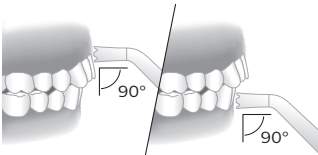

- b A vízszög elindításához csúsztassa a markolaton lévő szünet kapcsolót „on” állásba.

72 Magyar

- c A felső állkapocsban lévő hátsó fogaktól haladjon előre, és húzza végig a fej végét az íny mentén, közben pedig rövid időre álljon meg az egyes fogak között. Folytassa a fogak belső és külső részének a tisztításával. Egy fogív tisztítása kb. 30 másodpercet vesz igénybe.

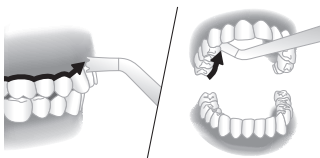

Megjegyzés: Ne felejtse el megtisztítani a fogai belső felületét.

- d Ismétlje meg a műveletet a másik fogívnél további 30 másodpercig, amíg a fogak körüli és a fogak közötti összes terület megtisztítja. Ez a művelet legalább egy percet vesz igénybe.

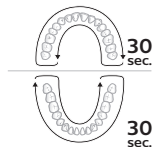

Megjegyzés: A használat során a vízáramlást a markolaton található szünet kapcsoló „off” helyzetbe állításával állíthatja le (a motor ekkor ideiglenesen lekapcsol).

Fogszabályzó tisztítása a négysugaras fejjel

- a A fogszabályzó körüli terület megtisztításához helyezze a fej végét a fogszabályzó egyes elemeire.
- b Óvatosan, kis köröket leírva forgassa el a fej végét a fogszabályzó körül, mielőtt a következő fagon lévő fogszabályzóhoz lépne.

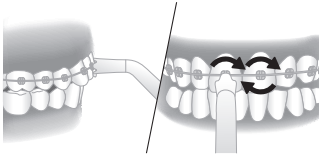

Használat után

- 1 Amikor végzett, kapcsolja ki a terméket.
- 2 Emelje fel, majd ürtse ki a tartályt.
- 3 Távolítsa el a fejet a markolatból; ehhez nyomja meg a markolat végén található kioldógombot.

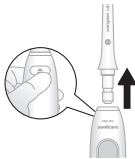

- 4 Folyó víz alatt öblítse át a fejet.
- 5 Helyezze vissza a fejet a markolatba.







- 6 Törölje le a vizet a csőről és a markolatról.

Tisztítás

A terméket hetente egyszer meg kell tisztítani.



A készülék és a kiegészítők tisztításához kövesse az alábbi lépéseket:

Tartály és fedél

			
	✓	✓	✓



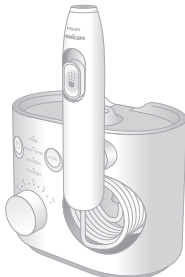

Óvatosan vegye ki a tartályt az egységből. A tartály enyhén szappanos meleg vízzel vagy mosogatógépben tisztítható.

Alapegység és fej

			
	✓	✗	✗

Szükség esetén enyhe szappanos víz és egy puha kendő segítségével tisztítsa meg az alapegység külső részét és a markolatot.

Szívófejek

			
	✓	✓	✓

Rendszeres tisztítás:

Távolítsa el a fejet a markolatról. Meleg vízben öblítse le a hegyet.

Néhány havonta, vagy amikor a fej eltömődik:

Áztassa be a fejet 2 egység vizet és 1 egység ecetet tartalmazó oldatba 5 percre. Meleg vízzel öblítse át a fejet.

Fejtároló doboz

			
	✓	✓	✓

A tárolódoboz enyhén szappanos meleg vízzel vagy mosogatógépben tisztítható.

Belső komponensek, cső és markolat.

Töltse fel a tartályt meleg vízzel, majd adjon hozzá 1-2 evőkanál ecetet. Távolítsa el a markolatot, irányítsa a fejet a mosdókagyló felé, majd kapcsolja be a terméket, hogy az oldat áthaladjon az egységen. Várja meg, amíg a tartály kiürül. Egy tele tartálynyi tiszta meleg víz segítségével ismétlje meg az öblítést.

Tárolás

Ha hosszabb ideig nem használja a terméket, húzza ki a fali csatlakozóból, tisztítsa meg, majd tegye hűvös, száraz, közvetlen napfénytől védett helyre.

Csere

6 hónap után vagy a fej sérülése esetén azonnal cserélje ki a fejeket. A tartozékok és pótalkatrészek vásárlásához látogasson el a **philips.com** weboldalra, vagy forduljon a helyi Philips Sonicare márkakereskedőjéhez. Fordulhat az országában működő Philips szervízszolgálatához is (az elérhetőségi információkat megtalálja a világszerte érvényes garancialevélen).

A következő pótalkatrészek vásárolhatók a készülékhez:

- Normál fej
- Komfort fej
- Négysugaras fej

Megjegyzés: A rendelkezésre álló pótalkatrészek országonként eltérhetnek.

Gyakori kérdések

Kérdés

Válasz

Használhatok szájvizet vagy illóolajokat a tartályban?

Illóolajok használata nem javasolt a tartályban. Vízrel felhígított szájvíz ugyanakkor használható a tartályban. A szájöblítés után az eltömődés elkerülése érdekében öblítse át az eszközt; ehhez részlegesen töltsen fel a tartályt meleg vízzel, majd irányítsa a fej hegyét a mosdókagylóba, amíg a tartály teljesen ki nem ürül.

Kérdés**Válasz**

Más fejek is használhatók a Philips Sonicare Power Flosser szájuhanyhoz?

A készülékkel kizárólag Philips Sonicare Power Flosser fejek használhatók. Más márkájú fejek, illetve a Philips AirFloss fejek nem kompatibilisek a termékkel.

Milyen gyakran kell cserélnem a fejet?

Azt javasoljuk, hogy 6 hónap használat után cserélje le a fejet. A pótalkatrészek vásárlásával kapcsolatos további információkért látogasson el a következő weboldalra:
philips.com

A modellszám helye

A modellszámot (HXxxxx) az alapegység alján találja.

Garancia és terméktámogatás

A Philips a vásárlástól számított két év garanciát vállal az általa forgalmazott termékekre. A nem megfelelő anyagoknak vagy megmunkálásnak tulajdonítható bármilyen hiba esetén a terméket a vásárlás tényét és idejét igazoló számla bemutatása ellenében a Philips saját költségén megjavítja vagy cseréli. A Philips az optimális teljesítményhez eredeti Sonicare fejek használatát ajánlja. Más fejek használata kárt tehet a PowerFlosser szájuhanyban, és érvénytelenítheti a garanciát.

Termékinformációkért, támogatásért és online felhasználói utasításokért látogasson el a **www.philips.com/support** weboldalra, vagy olvassa el a világszerte érvényes garancialevelet.

A garancia korlátozásai

A nemzetközi garanciafeltételek nem vonatkoznak a következő alkatrészekre:

- Tartály
- Fejek

78 Magyar

- A nem engedélyezett cserealkatrészek vagy fejek használatából eredő kár
- Helytelen használatból, rongálásból, gondatlanságból, módosításból vagy jogosulatlan karbantartásból adódó kár
- Természetes elhasználódás, letörés, karcolás, kopás, elszíneződés vagy színvesztés

Újrahasznosítás



- Ez a szimbólum azt jelenti, hogy a termék nem kezelhető normál háztartási hulladékként (2012/19/EU).
- Tartsa be az elektromos és elektronikus termékek külön történő hulladékgyűjtésére vonatkozó országos előírásokat. A megfelelő hulladékkezelés segítséget nyújt a környezettel és az emberi egészséggel kapcsolatos negatív következmények megelőzéséhez.

Pomembne varnostne informacije

Pred uporabo aparata natančno preberite te pomembne informacije in jih shranite za poznejšo uporabo.

NEVARNOST

- Napajalnika ne shranjujte v bližini vode.
- Izdelka ne postavljajte in ne hranite na mestu, kjer lahko pade ali zdrsne v kad ali umivalnik.
- Če izdelek pade v vodo, ga ne poskušajte prijeti. Takoj ga izključite iz elektrike.
- Napajalnika ali podstavka ne potaplajte v vodo ali kakršno koli drugo tekočino.
- Po čiščenju preverite, ali je napajalnik popolnoma suh, preden ga priključite na električno napajanje.

OPOZORILA

Za zmanjšanje nevarnosti za opekline, električni udar, požar ali poškodbe ljudi:

- Uporabljajte samo napajalnik (WAC1001), ki je priložen električni zobni prihi.
- Če je izdelek kakor koli poškodovan (napajalnik, podstavek, ročaj, cev ali nastavek), ga neahajte uporabljati.

- Napajalnik vedno zamenjajte samo z originalnim, da preprečite nevarnost.
- Napajalnega kabla ne približujte vročim površinam.
- Ta aparat nima delov, ki bi jih lahko popravil uporabnik. Če je aparat poškodovan, se obrnite na center za pomoč uporabnikom v svoji državi (glejte 'Jamstvo in podpora').
- Izdelka ne uporabljajte na prostem.
- Izdelek lahko uporabljate na največ 4420 metrih nadmorske višine.
- Izdelka naj ne uporabljajo otroci in osebe z zmanjšanimi telesnimi, zaznavnimi ali duševnimi sposobnostmi ali osebe s pomanjkljivimi izkušnjami in znanjem, razen če jih pri uporabi nadzoruje ali jim svetuje oseba, ki je odgovorna za njihovo varnost.
- Pazite, da se otroci (stari 6 let in več) ne bodo igrali z izdelkom.
- Zbiralnika ne polnite z vročo vodo. Vroča voda lahko povzroči opekline.
- Zobna prha Philips Sonicare je aparat za osebno nego, ki ni namenjen, da bi ga uporabljalo več uporabnikov.

- Če izdelka dalj časa ne boste uporabljali, ga izključite iz električne vtičnice, očistite ter shranite na hladnem in suhem mestu, ki ni izpostavljeno neposredni sončni svetlobi.

OPOZORILO

- Izdelka ali njegovih delov ne pomivajte v pomivalnem stroju, razen če je to drugače navedeno, da se izdelek ne poškoduje.
- Če ste v preteklih dveh mesecih prestali operacijo v ustih ali na dlesnih, se pred uporabo zobne prhe Philips Sonicare posvetujte z zobozdravnikom.
- Če se po uporabi zobne ščetke pojavi močna krvavitev ali se krvavitev pojavlja tudi po enem tednu uporabe, se posvetujte z zobozdravnikom.
- Zobna prha Philips Sonicare ustreza varnostnim standardom za elektromagnetne naprave. Če imate srčni spodbujevalnik ali kateri drug vsadek, se pred začetkom uporabe aparata obrnite na zdravnika ali proizvajalca vsadka.
- Če imate zdravstvene pomisleke, se pred začetkom uporabe zobne prhe Philips Sonicare posvetujte z zdravnikom.

- Ta izdelek je namenjen samo čiščenju zob in dlesni. Uporabljajte ga izključno za ta namen. (Ne na primer za čiščenje oči, nosu in ušes.) Če občutite bolečine ali nelagodje, aparat prenehajte uporabljati in se posvetujte z zdravnikom.
- Uporabljajte samo nastavke, ki jih priporoča Philips Sonicare.

Elektromagnetna polja (EMF)

Ta aparat Philips ustreza vsem upoštevanim standardom in predpisom glede izpostavljenosti elektromagnetnim poljem.

Uvod

Pozdravljeni pri Philipsu. Čestitamo za nakup nove električne zobne prhe Sonicare. Če želite popolnoma izkoristiti podporo, ki jo ponuja Philips, izdelek registrirajte na spletnem mestu philips.com/welcome.

Predvidena uporaba

Zobna prha Philips Sonicare je pripomoček za izpiranje ust, namenjen odstranjevanju zobnega kamna ter ostankov hrane med zobmi in na površini zob, kar zagotavlja manj zobne gnilobe ter izboljša in ohranja zdravje dlesni. Izdelek je namenjen za domačo uporabo. Običajno se uporablja vsaj enkrat dnevno. Otroci (stari 6 let in več) morajo izdelek uporabljati pod nadzorom odraslih.

Električna zobna prha Philips Sonicare (sl. 1)

- 1 Pokrov zbiralnika
- 2 Zbiralnik
- 3 Gumb za način
- 4 Kazalnik načina
- 5 Gumb za vklop/izklop
- 6 Izbirnik intenzivnosti

- 7 Gibljiva cev
- 8 Prostor za shranjevanje cevi
- 9 Podstavek
- 10 Magnetna postaja za ročaj
- 11 Ročaj
- 12 Stikalo za začasno ustavitev
- 13 Gumb za izmet nastavka
- 14 Nastavek za štirikratni tok*
- 15 Udobni nastavek*
- 16 Standardni nastavek*
- 17 Napajalnik
- 18 Torbica za nastavke

* Opomba: V škatli morda ni vseh prikazanih delov, odvisno od kupljene konfiguracije izdelka.

Nastavki

Če želite preveriti, katera vrsta nastavkov je priložena, poiščite kodo na spodnjem delu nastavka. Vsaka vrsta nastavka zagotavlja različne prednosti.

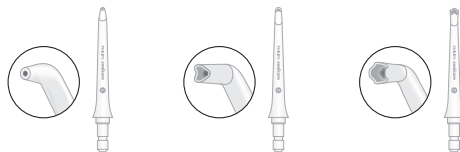

Oznaka nastavka	F1	F2	F3
Ime nastavka	Standardni nastavek	Udobni nastavek	Nastavek za štirikratni tok

Prednost	Standardni nastavek z enojnim vodnim tokom za odstranjevanje ostankov hrane in zobnega kamna.	Nastavek iz mehke gume za udobno in preprosto namestitev, namenjen vsem z občutljivimi dlesnimi.	Nastavek iz mehke gume oblikuje spiralni vodni tok, ki nežno odstranjuje zobni kamen ter zagotavlja enostavno in temeljito čiščenje.
-----------------	---	--	--

Načini

Električna zobna prha lahko deluje v 4 različnih načinih:

Clean (Čiščenje)

Ta način, s funkcijo narekovanja intervalov, omogoča standardni tlak vode za odlično čiščenje.

Deep Clean (Globoko čiščenje)

Ta način, s tehnologijo Pulse Wave, omogoča močne in nežne brizge vode za temeljito čiščenje.

Sensitive (Občutljivo)

Ta način, s tehnologijo Pulse Wave, omogoča nežne brizge vode za začetnike ali tiste, ki imajo občutljive dlesni.

Massage (Masaža)

Ta način, s funkcijo narekovanja intervalov, omogoča blažilne brizge vode za masažo dlesni.

Opomba: Za podrobnosti o »tehnologiji Pulse Wave« in »funkciji narekovanja intervalov« (glejte 'Funkcije').

Izbira načina

- 1 Za vklop aparata pritisnite gumb za vklop/izklop.
- 2 Za izbiro zelenega načina pritisnite gumb za izbiro načina.

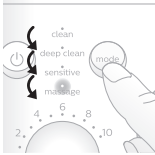

Nastavitev intenzivnosti

Vaša električna zobna prha ima na voljo 10 različnih nastavitev intenzivnosti. Če želite ročno spremeniti stopnjo intenzivnosti, vklopite podstavek in obrnite izbirnik intenzivnosti na zeleno nastavitvev.

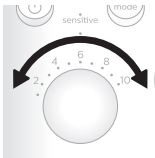

Opomba: Pri prvi uporabi aparat nastavite na najnižjo nastavitvev. Priporočamo, da intenzivnost povečujete v razdobju nekaj tednov. Ko boste lahko prenesli višje nastavitve, bo tudi čiščenje učinkovitejše.

Funkcije

Funkcija narekovanja intervalov

Načina **clean (čiščenje)** in **massage (masaža)** imata funkcijo narekovanja intervalov. Ta funkcija s kratkim premorom v vodnem toku ponazori, kdaj je čas, da se premaknete na naslednje območje v ustih.

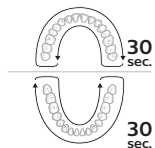

Opomba: Ta funkcija je na voljo samo v načinih clean (čiščenje) in massage (masaža).

Vklop ali izklop funkcije za narekovanje intervalov

Funkcijo za narekovanje intervalov vklopite ali izklopite tako, da 5 sekund hkrati držite gumb za vklop/izklop in gumb za izbiro načina.

- Ko je funkcija izklopljena, vse lučke enkrat zasvetijo.
- Ko je funkcija vklopljena, vse lučke dvakrat zasvetijo.

Tehnologija Pulse Wave

Načina **deep clean (globoko čiščenje)** in **sensitive (občutljivo)** imata funkcijo »tehnologija Pulse Wave«. Vodni tok se glede na intenzivnost povečuje in zmanjšuje, vmes pa nastane kratek premor, v katerem lahko nastavek premaknete na naslednji prostor med zobmi.

Magnetna postaja

Če stikalo za začasno ustavitev na ročaju ni v položaju za izklop, ko ročaj po uporabi položimo na podstavek, bo magnetna postaja samodejno preklopila stikalo za začasno ustavitev v položaj za izklop.

Začetni koraki

- 1 Manjši vtičak priključite v spodnji del podstavka, napajalni priključek pa v električno vtičnico (100–240 V).
- 2 S podstavka odstranite zbiralnik.

Opomba: Pred odstranitvijo zbiralnika preverite, ali je izdelek izklopljen.

- 3 Odprite pokrov in zbiralnik napolnite z mlačno vodo do oznake MAX.



- 4 Zaprite pokrov. Zbiralnik postavite nazaj na podstavek.

Opomba: Čvrsto pritisnite, da med zbiralnikom in podstavkom ne bo nobene reže.

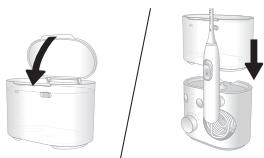

- 5** V ročaj vstavite želeni nastavek. Pritisnite nastavek, da se zaskoči (slišali boste »klik«).



- 6** Pritisnite gumb za vklop/izklop na podstavku polnilne postaje, da vklopite izdelek. Izberite želeni način (glejte 'Načini') in stopnjo intenzivnosti (glejte 'Nastavitev intenzivnosti').



- 7** Ročaj odstranite s podstavka in konico nastavka usmerite v korito umivalnika. Stikalo za začasno ustavitev na ročaju potisnite v položaj za vklop (navzgor) in počakajte, da iz konice nastavka priteče voda. Vodni tok ustavite tako, da stikalo za začasno ustavitev potisnete v položaj za izklop (navzdol).

Opomba: Ta korak velja samo za prvo uporabo po nakupu.

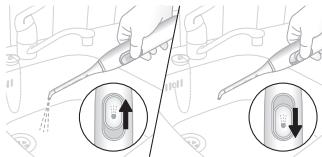

- 8 Znova pritisnite gumb za vklop/izklop na podstavku, da izklopite izdelek.

Uporaba električne zobne prhe

- 1 Preverite, ali je stikalo za začasno ustavitev na ročaju v položaju za izklop.
- 2 Pritisnite gumb za vklop/izklop na podstavku, da vklopite izdelek.



- 3 Konico nastavka postavite v usta. Nagnite se nad umivalnik in nekoliko priprite ustnice okrog nastavka, da preprečite škropljenje. Zagotovite dovolj prostora, da bo lahko voda iz ust odtekala v umivalnik.

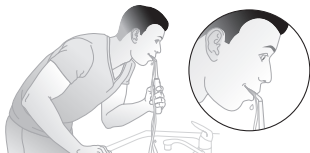

Standardni in udobni nastavek

Ko je podstavek polnilne postaje vklopljen:

- a Konico nastavka pod kotom 90 stopinj postavite tik nad dlesni.

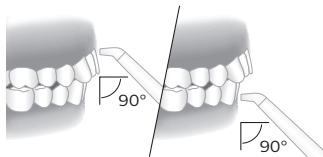

- b Stikalo za začasno ustavitev na ročaju potisnite v položaj za vklop »on«, da sprožite vodni tok.

- c Začnite pri zgornjih ali spodnjih zobeh zadaj, nato pa konico nastavka pomikajte ob dlesni in se za kratko ustavite pri vsakem zobu. 30 sekund v loku čistite notranjo in zunanjo stran zob.

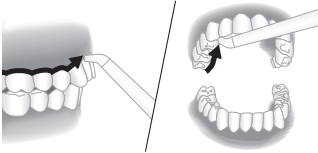

Opomba: Ne pozabite očistiti notranje strani zob.

- d Še za 30 sekund ponovite postopek v drugem loku, dokler vsaj minuto ne čistite vseh rež okoli zob in med njimi.

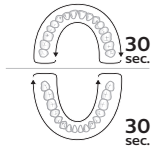

Opomba: Vodni tok lahko med uporabo ustavite tako, da stikalo za začasno ustavitev na ročaju potisnete v položaj za izklop »off« (delovanje motorčka se ustavi).

Nastavek za štirikratni tok

Ko je podstavek polnilne postaje vklopljen:

- a Konico nastavka pod kotom 90 stopinj postavite tik nad dlesni. Nežno pritisnite, tako da se konica nastavka dotika dlesni in zob.

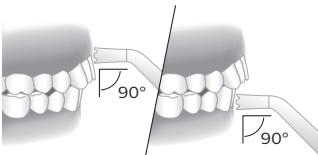

- b Stikalo za začasno ustavitev na ročaju potisnete v položaj za vklop »on«, da sprožite vodni tok.

90 Slovenščina

- c Začnite pri zgornjih ali spodnjih zobeh zadaj, nato pa konico nastavka pomikajte ob dlesni in se za kratko ustavite pri vsakem zobu. 30 sekund v loku čistite notranjo in zunanjo stran zob.

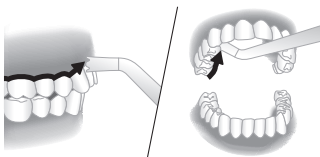

Opomba: Ne pozabite očistiti notranje strani zob.

- d Še za 30 sekund ponovite postopek v drugem loku, dokler vsaj minuto ne čistite vseh rež okoli zob in med njimi.

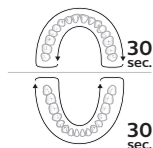

Opomba: Vodni tok lahko med uporabo ustavite tako, da stikalo za začasno ustavitev na ročaju potisnete v položaj za izklop »off« (delovanje motorčka se ustavi).

Čiščenje ortodontskih zobnih aparatov z nastavkom za štirikratni tok

- a Za čiščenje okoli ortodontskega zobnega aparata konico nastavka postavite nad del aparata na vsakem zobu.
- b S konico nastavka v malih krogih nežno krožite okoli dela aparata na zobu, nato pa se pomaknite na naslednji zob.

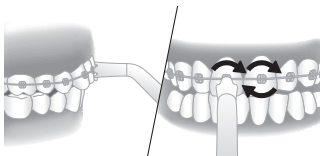

Po vsaki uporabi

- 1 Ko končate, izdelek izklopite.

- 2 Dvignite zbiralnik vode in ga izpraznite.
- 3 Pritisnite gumb za izmet na hrbtnem delu ročaja, da z njega odstranite nastavek.

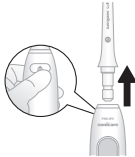

- 4 Nastavek izperite pod tekočo vodo.
- 5 Nato ga vstavite nazaj v ročaj.

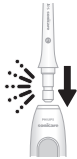







- 6 Z nosilca in ročaja odstranite preostanek vode in počakajte, da se posušita.

Čiščenje

Izdelek je treba čistiti enkrat tedensko.

Postopek čiščenja aparata in pripomočkov:



Zbiralnik vode in pokrov

92 Slovenščina



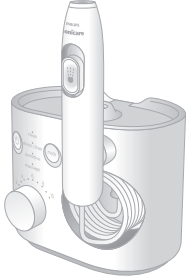

Zbiralnik previdno odstranite z enote. Zbiralnik lahko umijete ročno s toplo vodo in blago milnico, lahko pa ga pomijete tudi v pomivalnem stroju.

Podstavek in ročaj

			
	✓	✗	✗

Če je treba, lahko zunanost podstavka in ročaj očistite z mehko krpo in blagim milom.

Nastavki

			
	✓	✓	✓

Redno čiščenje:

Nastavek odstranite z ročaja. Konico izperite pod toplo vodo.

Vsakah nekaj mesecev ali če se nastavek zamaši:

Nastavek 5 minut namakajte v posodi, v kateri je mešanica 2 delov vode in 1 dela belega kisa. Nastavek izperite s toplo vodo.

Torbica za nastavke

Torbico lahko umijete ročno s toplo vodo in blago milnico, lahko pa jo očistite tudi v pomivalnem stroju.

Notranji deli, cev in ročaj

Zbiralnik napolnite s toplo vodo in dodajte 1–2 žlici belega kisa. Odstranite ročaj, nastavek usmerite v umivalnik in vklopite izdelek, da bo raztopina tekla skozi enoto, dokler se zbiralnik ne izprazni. S polnim zbiralnikom sveže tople vode ponovite postopek.

Shranjevanje

Če izdelka dalj časa ne boste uporabljali, ga izključite iz električne vtičnice, očistite ter shranite na hladnem in suhem mestu, ki ni izpostavljeno neposredni sončni svetlobi.

Zamenjava

Nastavke zamenjajte vsakih 6 mesecev oziroma takoj, če se poškodujejo. Dodatno opremo ali rezervne dele lahko kupite na **philips.com** ali pri lokalnem prodajalcu izdelkov Philips Sonicare. Lahko se tudi obrnete na Philipsov center za pomoč uporabnikom v svoji državi (podatki za stik so na mednarodnem garancijskem listu).

Na voljo so naslednji nadomestni deli:

- Standardni nastavek
- Udobni nastavek

- Nastavek za štirikratni tok

Opomba: Razpoložljivost rezervnih delov se lahko razlikuje glede na državo.

Pogosta vprašanja

Vprašanje	Odgovor
Ali lahko v zbiralniku vode uporabljam ustno vodo ali eterična olja?	Uporabe eteričnih olj v zbiralniku vode ne priporočamo. V zbiralniku lahko uporabite mešanico ustne in navadne vode. Po uporabi ustne vode aparat izperite, da preprečite zamašitev – zbiralnik delno napolnite s toplo vodo in izpirajte izdelek tako, da je konica usmerjena v umivalnik, dokler ne izpraznite zbiralnika.
Ali se drugi nastavki prilegajo zobni prhi Philips Sonicare?	S tem izdelkom je mogoče uporabljati samo nastavke za zobno prho Philips Sonicare. Nastavki drugih blagovnih znamk in nastavki za Philips AirFloss niso združljivi s tem izdelkom.
Kako pogosto moram menjati nastavek?	Svetujemo vam, da nastavek zamenjate po 6 mesecih uporabe. Več informacij o nakupu nadomestnih delov lahko najdete na philips.com

Mesto številke modela

Številka modela (HXxxxx) je navedena na dnu podstavka.

Jamstvo in podpora

Philips daje za svoje izdelke jamstvo za dve leti od datuma nakupa. V garancijskem obdobju bo Philips vse okvare zaradi napake v materialu in izdelavi na lastne stroške popravil ali izdelek zamenjal ob predložitvi potrdila o nakupu. Za optimalno učinkovitost delovanja Philips priporoča uporabo originalnih nastavkov Sonicare. Uporaba

drugih nastavkov lahko poškoduje vašo zobno prho in omeji kritje v okviru garancije.

Za več informacij o izdelku, podporo in spletna uporabniška navodila obiščite www.philips.com/support ali preberite mednarodni garancijski list.

Omejitve garancije

Pogoji mednarodne garancije ne krijejo naslednjega:

- Zbiralnik
- Nastavki
- poškodb zaradi uporabe neodobrenih nadomestnih delov ali neodobrenih nastavkov,
- poškodb zaradi napačne ali neprimerne uporabe, malomarnosti, sprememb ali nepooblaščenih popravil,
- običajne obrabe, vključno z odkruški, praskami, odrgninami, razbarvanjem ali obledelostjo barv.

Recikliranje



- Ta simbol pomeni, da izdelka ne smete zavreči skupaj z običajnimi gospodinjskimi odpadki (2012/19/EU).
- Upoštevajte državne predpise za ločeno zbiranje električnih in elektronskih izdelkov. S pravilnim odlaganjem boste pomagali preprečiti negativne vplive na okolje in zdravje ljudi.

Dôležité bezpečnostné informácie

Pred použitím zariadenia si pozorne prečítajte tieto dôležité informácie a uschovajte si ich na neskoršie použitie.

NEBEZPEČENSTVO

- Napájací adaptér chráňte pred vodou.
- Výrobok neumiestňujte ani neodkladajte na miesto, z ktorého by ho niekto mohol zhodiť alebo by mohol spadnúť do vane alebo umývadla.
- Ak výrobok spadol do vody, nevyberajte ho. Okamžite ho odpojte.
- Napájací adaptér ani podstavec neponárajte do vody ani do inej kvapaliny.
- Skôr ako napájací adaptér po čistení pripojíte do siete, uistite sa, že je úplne suchý.

VAROVANIA

V záujme zníženia rizika popálenín, usmrtenia elektrickým prúdom, požiaru alebo zranenia:

- Používajte len napájací adaptér (WAC1001) dodávaný s elektrickým čističom medzizubných priestorov.

- Ak sa výrobok akýmkoľvek spôsobom poškodí (napájací adaptér, podstavec, rukoväť, hadička alebo nástavec), prestaňte ho používať.
- Aby ste predišli nebezpečenstvu, napájací adaptér vždy vymeňte za originálny typ.
- Kábel uchovávajte mimo vyhrievaných povrchov.
- Toto zariadenie neobsahuje žiadne diely, ktoré by mohol opraviť používateľ. Ak je zariadenie poškodené, kontaktujte Stredisko starostlivosti o zákazníkov vo svojej krajine (pozrite 'Záruka a podpora').
- Výrobok nepoužívajte v exteriéri.
- Možno ho používať v maximálnej nadmorskej výške 4420 metrov.
- Tento výrobok nesmú používať osoby (vrátane detí), ktoré majú obmedzené zmyslové a mentálne schopnosti alebo ktoré nemajú dostatok skúseností a znalostí, pokiaľ nie sú pod dozorom alebo im nebolo vysvetlené používanie tohto výrobku osobou zodpovednou za ich bezpečnosť.
- Deti (vo veku nad 6 rokov) musia byť pod dozorom, aby sa s výrobkom nehrali.

- Nádržku nenaplňajte horúcou vodou. Horúca voda môže spôsobiť popáleniny.
- Elektrický čistič medzizubných priestorov Philips Sonicare je zariadenie na osobnú starostlivosť a nie je určené na používanie viacerými používateľmi.
- Ak výrobok nebudete dlhšie používať, odpojte ho od sieťovej zásuvky, vyčistite ho a uložte ho chladné a suché miesto mimo priameho slnečného svetla.

VÝSTRAHA

- Ak nie je v pokynoch uvedené inak, nečistite výrobok ani jeho súčasti v umývačke riadu. Hrozí jeho poškodenie.
- Ak ste sa v priebehu uplynulých 2 mesiacov podrobili operačnému zákroku v ústnej dutine alebo operačnému zákroku ďasien, použitie elektrického čističa medzizubných priestorov Philips Sonicare konzultujte so svojím zubným lekárom.
- Ak sa u vás po použití tejto zubnej kefkы objaví nadmerné krvácanie, prípadne krvácanie neustane ani po 1 týždni používania, kontaktujte svojho zubného lekára.

- Elektrický čistič medzizubných priestorov Philips Sonicare spĺňa bezpečnostné normy pre elektromagnetické zariadenia. Ak máte kardiostimulátor alebo iné implantované zariadenie, pred používaním zubnej kefky kontaktujte svojho lekára alebo výrobcu implantovaného zariadenia.
- Ak máte nejaké pochybnosti, pred používaním elektrického čističa medzizubných priestorov Philips Sonicare kontaktujte svojho lekára.
- Tento výrobok je určený iba na čistenie zubov a ďasien. Nepoužívajte ho na žiadne iné účely (napr. na oči, nos a uši). V prípade akýchkoľvek problémov alebo bolesti zariadenie prestaňte používať a kontaktujte svojho zubného lekára.
- Používajte výlučne nástavce, ktoré odporúča výrobca zariadení Philips Sonicare.

Elektromagnetické polia (EMF)

Tento spotrebič Philips vyhovuje všetkým príslušným normám a smerniciam týkajúcim sa vystavenia elektromagnetickým poliam.

Úvod

Vitajte v spoločnosti Philips. Blahoželáme vám ku kúpe nového elektrického čističa medzizubných priestorov Sonicare. Ak chcete využiť všetky výhody zákaznickej podpory spoločnosti Philips, zaregistrujte svoj výrobok na philips.com/welcome.

Určené použitie

Elektrický čistič medzizubných priestorov Philips Sonicare je zariadenie vyvinuté na odstraňovanie zubného povlaku a zvyškov jedla z medzizubných priestorov pomocou prúdu vody. Zariadenie pomáha znížiť riziko zubného kazu, pričom zlepšuje a udržiava zdravie ďasien. Tento výrobok je určený na bežné domáce použitie minimálne raz denne. Deti (vo veku nad 6 rokov) by ho mali používať pod dozorom dospeljej osoby.

Váš elektrický čistič medzizubných priestorov Philips Sonicare (obr. 1)

- 1 Veko nádržky
- 2 Nádržka
- 3 Tlačidlo režimu
- 4 Indikátor režimu
- 5 Vypínač
- 6 Regulátor intenzity
- 7 Hadička
- 8 Priečnik na odkladanie hadičky
- 9 Podstavec
- 10 Magnetický držiak rukoväte
- 11 Rukoväť
- 12 Prepínač pozastavenia
- 13 Tlačidlo na uvoľnenie nástavca
- 14 Nástavec Quad Stream*
- 15 Nástavec Comfort*
- 16 Bežný nástavec*
- 17 Napájací adaptér
- 18 Puzdro na odkladanie nástavcov

*Poznámka: Podľa konfigurácie zakúpeného výrobku sa v balení nemusia nachádzať všetky zobrazené predmety.

Nástavce

Ak chcete zistiť, ktorý typ nástavcov máte, pozrite si kód v spodnej časti nástavca. Každý typ nástavca prináša iné výhody.

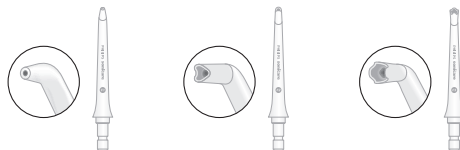

Štítko nástavca	F1	F2	F3
Názov nástavca	Bežný nástavec	Nástavec Comfort	Nástavec Quad Stream
Výhoda	Bežný nástavec s jedným prúdom vody na odstraňovanie zubného povlaku a nečistôt.	Mäkký gumený nástavec na pohodlné a jednoduché nastavenie polohy pre ľudí s citlivými ďasnami.	Mäkký gumený nástavec, ktorý krížovým vodným prúdom citlivo odstraňuje zubný povlak a umožňuje ľahké, no dôkladné čistenie.

Režimy

Elektrický čistič medzizubných priestorov je vybavený 4 rôznymi režimami:

Clean (Čistenie)

Tento režim s časovačom poskytuje štandardný tlak vody na skvelé čistenie.

102 Slovensky

Deep Clean (Hĺbkové čistenie)

Tento režim s technológiou Pulse Wave strieda silné a jemné pulzy vody, čím zaisťuje dôkladné vyčistenie.

Sensitive (Citlivé zuby)

Tento režim s technológiou Pulse Wave vytvára jemné pulzy vody a je určený pre začiatočníkov alebo pre osoby s citlivými dasnami.

Massage (Masáž)

Tento režim s časovačom ponúka upokojujúce pulzy vody určené na masáž ďasien.

Poznámka: Podrobnosti o technológii Pulse Wave a časovači.

Výber režimov

- 1 Zariadenie zapnete stlačením vypínača.
- 2 Stlačením tlačidla voľby režimu vyberte požadovaný režim.



Nastavenia intenzity

Elektrický čistič medzizubných priestorov umožňuje 10 rôznych nastavení intenzity. Ak chcete manuálne zmeniť intenzitu, zapnite podstavec a otáčaním regulátorom intenzity vyberte preferované nastavenie.



Poznámka: Pri prvom použití spustite zariadenie na najnižšom nastavení. Intenzitu odporúčame v priebehu niekoľkých týždňov

zvyšovať. Keď si zvyknete na vyššiu intenzitu, budete môcť využívať väčšie výhody čistenia.

Vlastnosti a funkcie

Časovač

Režimy **Clean** a **Massage** sú vybavené časovačom. Táto funkcia pomocou krátkeho prerušenia prúdu vody signalizuje, kedy by ste mali prejsť na ďalšiu časť úst.

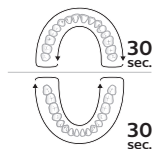

Poznámka: Funkcia je k dispozícii len v režimoch Clean a Massage.

Zapnutie alebo vypnutie časovača

Časovač môžete zapnúť alebo vypnúť, keď na 5 sekúnd podržíte súčasne vypínač a tlačidlo na výber režimu.

- Pri vypnutí všetky kontrolky raz bliknú.
- Pri zapnutí všetky kontrolky bliknú dva razy.

Technológia Pulse Wave

Režimy **Deep Clean** a **Sensitive** sú vybavené technológiou Pulse Wave. Intenzita prúdu vody sa striedavo zvyšuje a znižuje, čo vám poskytne krátku prestávku, počas ktorej môžete nástavec presunúť na ďalší medzizubný priestor.

Umiestnenie do magnetického držiaka

Ak prepínač pozastavenia na rukoväti po použití výrobku neprepnete do polohy vypnuté, vloženíím rukoväte do magnetického držiaka na podstavci sa prepínač pozastavenia automaticky prepne do polohy vypnuté.

Začíname

- 1 Malú koncovku pripojte do otvoru v spodnej časti podstavca a sieťovú zástrčku pripojte do ľubovoľnej elektrickej zásuvky s napätím 100 – 240 V.
- 2 Z podstavca vyberte nádržku.

Poznámka: Pred vybratím nádržky výrobok vypnite.

- 3 Otvorte veko, nádržku naplňte vlažnou vodou po čiaru MAX.



- 4 Zatvorte veko. Nádržku nasadte späť na podstavec.

Poznámka: Pevne ju zatlačte, aby medzi nádržkou a podstavcom nezostala medzera.

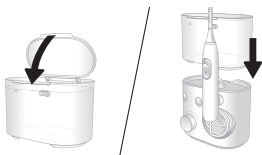

- 5 Do rukoväte vložte požadovaný nástavec. Nástavec zatlačte, aby sa ozvalo cvaknutie.

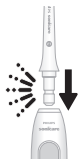

- 6 Zapnite výrobok stlačením vypínača na podstavci. Vyberte požadovaný režim (pozrite 'Režimy') a intenzitu (pozrite 'Nastavenia intenzity').



- 7 Vyberte rukoväť z podstavca a špičku nástavca namierte do umývadla. Posuňte prepínač pozastavenia na rukoväti do polohy „zapnuté“ (nahor) a počkajte, kým z nástavca nezačne prúdiť voda. Prúdenie vody zastavte posunutím prepínača pozastavenia do polohy „vypnuté“ (nadol).

Poznámka: Tento krok je určený len pre prvé použitie po kúpe.

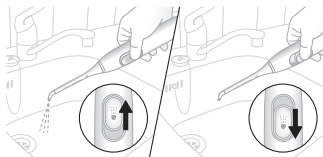

- 8 Vypnite výrobok opätovným stlačením vypínača na podstavci.

Používanie elektrického čističa medzizubných priestorov

- 1 Uistite sa, že prepínač pozastavenia na rukoväti je v polohe „vypnuté“.
- 2 Zapnite výrobok stlačením vypínača na podstavci.



- 3 Špičku nástavca si vložte do úst. Nakloňte sa nad umývadlo, privrite pery a zľahka nimi nástavec obopnite, aby ste predišli špliechaniu. Nechajte ústa dostatočne otvorené, aby z nich voda mohla vytekať do umývadla.

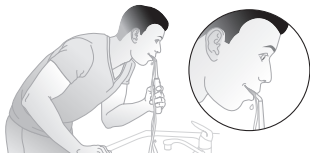

Bežný nástavec a nástavec Comfort

Keď je podstavec zapnutý:

- Nastavte polohu špičky nástavca v pravom uhle tesne nad úroveň ďasien.

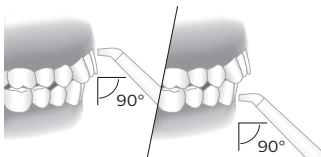

- Posunutím prepínača pozastavenia na rukoväti do polohy „zapnuté“ spustíte prúd vody.
- S čistením začnite od zadných zubov hornej a dolnej čeluste. Posúvajte špičku nástavca pozdĺž ďasien a pri každom medzizubnom priestore sa chvíľu zastavte. Čisteniu vonkajšej a vnútornej strany zubov každého zubného oblúka sa venujte 30 sekúnd.

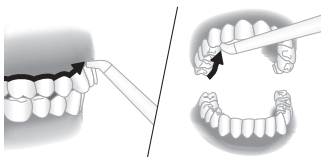

Poznámka: Nezabudnite si vyčistiť zuby aj zo zadnej strany.

- Tridsaťsekundovým čistením ošetríte aj druhý zubný oblúk. Celkové čistenie všetkých medzizubných priestorov oboch zubných oblúkov by malo trvať aspoň jednu minútu.

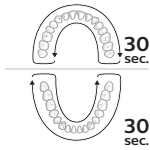

Poznámka: Presunutím prepínača pozastavenia na rukoväti do polohy „vypnuté“ môžete pri čistení zastaviť prúdenie vody (chod motora sa preruší).

Nástavec Quad Stream

Keď je podstavec zapnutý:

- Nastavte polohu špičky nástavca v pravom uhle tesne nad úroveň ďasien. Špičku nástavca jemne pritlačte na úroveň ďasien a zubov.

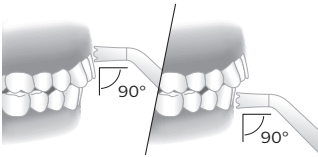

- Posunutím prepínača pozastavenia na rukoväti do polohy „zapnuté“ spustíte prúd vody.
- S čistením začnite od zadných zubov hornej a dolnej čeluste. Posúvajte špičku nástavca pozdĺž ďasien a pri každom medzizubnom priestore sa chvíľu zastavte. Čisteniu vonkajšej a vnútornej strany zubov každého zubného oblúka sa venujte 30 sekúnd.

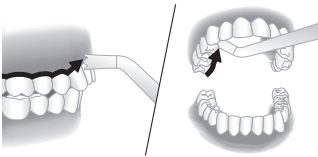

Poznámka: Nezapodíťte si vyčistiť zuby aj zo zadnej strany.

108 Slovensky

- d Tridsaťsekundovým čistením ošetríte aj druhý zubný oblúk. Celkové čistenie všetkých medzizubných priestorov obidvoch zubných oblúkov by malo trvať aspoň jednu minútu.

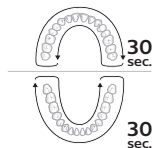

Poznámka: Presunutím prepínača pozastavenia na rukoväti do polohy „vypnuté“ môžete pri čistení zastaviť prúdenie vody (chod motora sa preruší).

Čistenie zubného strojčeka nástavcom Quad Stream

- Čistenie priestoru v okolí zubného strojčeka sa vykonáva umiestnením nástavca na každý zo zámkov.
- Čistíte jemným krúživým pohybom špičky nástavca v malej oblasti okolo zámku a potom prejdite na zámok na ďalšom zube.

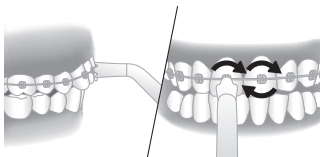

Po každom použití

- Keď skončíte, výrobok vypnite.
- Vyberte a vyprázdňte nádržku.
- Vyberte nástavec z rukoväte stlačením tlačidla na uvoľnenie nástavcov na zadnej strane rukoväte.

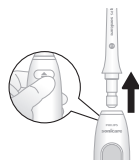

- 4 Nástavec opláchnite pod tečúcou vodou.
- 5 Nástavec vložte späť do rukoväte.







- 6 Vysušte sponu aj rukoväť od prebytočnej vody.

Čistenie

Výrobok treba čistiť raz týždenne.



Zariadenie a príslušenstvo čistite podľa nasledujúceho postupu:

Nádržka a veko

			
	✓	✓	✓



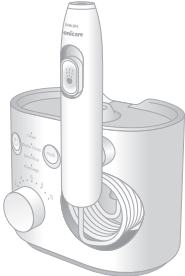

Opatrne vyberte nádržku zo zariadenia. Nádržku možno umyť teplou vodou s jemným mydlom alebo vyčistiť v umývačke riadu.

Podstavec a rukočät

			
	✓	✗	✗

V prípade potreby môžete vonkajší povrch podstavca a rukočät očistiť pomocou mäkkej handričky a jemného mydla.

Nástavce

			
	✓	✓	✓

Pravidelné čistenie:

Vyberte nástavec z rukočät. Opláchnite jeho špičku pod teplou tečúcou vodou.

Raz za niekoľko mesiacov alebo pri upchatí nástavca:

Nástavec namočte na 5 minút do nádoby obsahujúcej dva diely vody a jeden diel bieleho octu. Opláchnite nástavec teplou vodou.

Puzdro na odkladanie nástavcov

Odkladacie puzdro možno umyť teplou vodou s jemným mydlom alebo vyčistiť v umývačke riadu.

Vnútorne súčasti, hadička a rukoväť

Nádržku naplňte teplou vodou a pridajte 1 – 2 polievkové lyžice bieleho octu. Vyberte rukoväť, namierte nástavec do umývadla a zapnite výrobok, aby roztok pretekal zariadením, kým sa nádržka nevyprázdni. Vypláchnite opakovaním postupu s plnou nádržkou čistej teplej vody.

Skladovanie

Ak výrobok nebudete dlhšie používať, odpojte ho od sieťovej zásuvky, vyčistite ho a uložte ho chladné a suché miesto mimo priameho slnečného svetla.

Výmena

Nástavce vymieňajte každých 6 mesiacov alebo bezprostredne po poškodení. Ak chcete kúpiť príslušenstvo alebo náhradné diely, prejdite na web **philips.com** alebo sa obráťte na miestneho predajcu výrobkov značky Philips. Môžete tiež kontaktovať Stredisko starostlivosti o zákazníkov spoločnosti Philips vo svojej krajine (kontaktné údaje nájdete v medzinárodne platnom záručnom liste).

Dostupné sú nasledujúce náhradné diely:

112 Slovensky

- Bežný nástavec
- Nástavec Comfort
- Nástavec Quad Stream

Poznámka: Dostupnosť náhradných dielov sa môže líšiť v závislosti od krajiny.

Často kladené otázky

Otázka	Odpoveď
Môžem v nádržke použiť ústnu vodu alebo esenciálne oleje?	Používanie esenciálnych olejov v nádržke sa neodporúča. Ústnu vodu možno zmiešať s vodou a použiť v nádržke. Po použití zmesi s ústnou vodou je potrebné čiastočne naplniť nádržku teplou vodou, zapnúť výrobok s nástavcom namiereným do umývadla a počkať, kým sa nádržka nevyprázdni, aby sa predišlo upchatiu zariadenia.
Budú ostatné nástavce vhodné pre môj elektrický čistič medzizubných priestorov Philips Sonicare?	V spojení s týmto zariadením možno používať len nástavce na elektrický čistič medzizubných priestorov Philips Sonicare. Nástavce iných značiek ani nástavce Philips AirFloss nie sú s týmto výrobkom kompatibilné.
Ako často je potrebné vymieňať nástavec?	Nástavec odporúčame vymieňať po 6 mesiacoch používania. Ďalšie informácie o kúpe náhradných dielov nájdete na webe philips.com

Umiestnenie čísla modelu

Číslo modelu nájdete na spodnej strane podstavca (HXxxxx).

Záruka a podpora

Spoločnosť Philips poskytuje na svoje výrobky záruku počas dvoch rokov od dátumu zakúpenia. Za predpokladu, že v príslušnej lehote poskytnete presvedčivý doklad o zakúpení, spoločnosť Philips na vlastné náklady opraví poškodenia spôsobené chybami materiálu a výroby alebo výrobok vymení. Na dosiahnutie optimálnych výsledkov odporúča spoločnosť Philips používať originálne nástavce Sonicare. V prípade použitia iných nástavcov môže dôjsť k poškodeniu elektrického čističa medzizubných priestorov a obmedzeniu záručnej ochrany.

Údaje o výrobku, podpore a online návod na používanie nájdete na adrese: www.philips.com/support alebo si prečítajte medzinárodný záručný list.

Obmedzenia záruky

Zmluvné podmienky medzinárodnej záruky sa nevzťahujú na nasledujúce položky:

- Nádržka
- Nástavce
- Poškodenie spôsobené použitím neautorizovaných náhradných dielov alebo neautorizovaných nástavcov
- Poškodenie spôsobené nesprávnym alebo nepovoleným používaním, zanedbávaním, úpravou alebo opravou vykonanou neoprávnenou osobou
- Bežné opotrebovanie vrátane úlomkov, škrabancov, oderov, zmeny alebo straty farby

Recyklácia



114 Slovensky

- Tento symbol znamená, že tento výrobok sa nesmie likvidovať s bežným komunálnym odpadom (smernica 2012/19/EÚ).
- Dodržiavajte pravidlá separovaného zberu elektrických a elektronických výrobkov vo svojej krajine. Správna likvidácia pomáha zabrániť negatívnym vplyvom na životné prostredie a ľudské zdravie.

Važne bezbednosne informacije

Pre upotrebe uređaja pažljivo pročitajte ove važne informacije i sačuvajte ih za buduće potrebe.

OPASNOST

- Držite adapter za napajanje dalje od vode.
- Nemojte da stavljate ili odlažete proizvod tamo gde može da padne ili gde može da bude povučen u kadu ili sudoperu.
- Nemojte da posežete za proizvodom koji je upao u vodu. Odmah isključite iz električne mreže.
- Nemojte da uranjate adapter za napajanje niti bazu u vodu ili u neku drugu tečnost.
- Nakon čišćenja uverite se da je adapter za napajanje potpuno suv pre nego što ga povežete na električnu mrežu.

UPOZORENJA

Da bi se smanjio rizik od opekotina, elektrokcije, požara ili povreda kod osoba:

- Koristite isključivo originalni adapter za napajanje (WAC1001) koji se isporučuje sa proizvodom Power Flosser.
- Ako na proizvodu postoji bilo kakvo oštećenje (adapter za napajanje, baza, drška, crevo ili mlaznica), prestanite da ga koristite.
- Adapter za napajanje obavezno zamenite originalnim da bi se izbegla opasnost.
- Držite kabl dalje od površina koje se greju
- Ovaj uređaj ne sadrži delove koje servisira korisnik. Ako je aparat oštećen, obratite se Centru za korisničku podršku u svojoj zemlji (pogledajte 'Garancija i podrška').
- Nemojte da koristite proizvod napolju
- Maksimalna nadmorska visina na kojoj se koristi jeste 4420 metara.
- Ovaj proizvod nije namenjen za upotrebu osobama (što podrazumeva i decu) sa smanjenim fizičkim, senzornim ili mentalnim sposobnostima, ili nedostatkom iskustva i znanja, osim pod nadzorom osobe koja odgovara za njihovu bezbednost ili na osnovu njenih uputstava za upotrebu proizvoda.

116 Srpski

- Deca (uzrasta 6+) moraju da budu pod nadzorom da se ne bi igrala proizvodom.
- Nemojte da puniti rezervoar vrućom vodom. Vruća voda može da izazove opekotine.
- Proizvod Philips Sonicare Power Flosser je aparat za ličnu higijenu i nije namenjen za upotrebu od strane više korisnika.
- Ako proizvod nećete koristiti duže vreme, isključite ga iz zidne utičnice, očistite ga i odložite na hladno i suvo mesto, dalje od direktne sunčeve svetlosti.

OPREZ

- Da bi se izbeglo oštećenje proizvoda, nemojte da perete proizvod ili delove u mašini za pranje sudova, osim ako u uputstvu ne stoji drugačije.
- Posavetujte se sa svojim zubarom pre upotrebe proizvoda Philips Sonicare Power Flosser ukoliko ste imali hirurški zahvat u ustima ili na desnim u prethodna 2 meseca.
- Posavetujte se sa zubarom ako posle upotrebe ove četkice za zube dolazi do prekomernog krvarenja ili ako se krvarenje nastavi nakon jedonedeljne upotrebe.
- Philips Sonicare Power Flosser je usklađen sa svim bezbednosnim standardima za elektromagnetne uređaje. Ako imate pejsmejker ili drugi implantat, obratite se lekaru ili proizvođaču implantata pre upotrebe.
- Ako imate medicinske nedoumice, konsultujte se sa lekarom pre nego što počnete da koristite proizvod Philips Sonicare Power Flosser.
- Ovaj proizvod je namenjen isključivo za čišćenje zuba i desni. Nemojte da ga upotrebljavate u bilo koju drugu svrhu. (npr. za oči, nos i uši). Prekinite da upotrebljavate aparat i obratite se lekaru ako dođe do pojave nelagodnosti ili bola.
- Nemojte da koristite druge mlaznice osim onih koje preporučuje Philips Sonicare.

Elektromagnetna polja (EMF)

Ovaj Philips uređaj je u skladu sa svim važećim standardima i propisima o izloženosti elektromagnetnim poljima.

Uvod

Dobro došli u Philips! Čestitamo vam na novom proizvodu Sonicare Power Flosser. Da biste na najbolji način iskoristili podršku koju nudi kompanija Philips, registrujte svoj proizvod na stranici philips.com/welcome.

Namena

Philips Sonicare Power Flosser je oralni irigator čija je namena uklanjanje plaka i ostataka hrane između zuba i sa površine zuba kako bi se sprečio karijes i poboljšalo i očuvalo zdravlje desni. Ovaj proizvod se koristi kod kuće, najmanje jednom dnevno. Deca (uzrasta 6+) treba da koriste proizvod uz nadzor odraslih.

Proizvod Philips Sonicare Power Flosser (slika 1)

- 1 Poklopac rezervoara
- 2 Rezervoar
- 3 Dugme za režim
- 4 Indikator režima
- 5 Dugme za uključivanje/isključivanje
- 6 Regulator intenziteta
- 7 Crevo
- 8 Pregrada za odlaganje creva
- 9 Postolje
- 10 Magnetna stanica za dršku
- 11 Drška
- 12 Prekidač za pauziranje
- 13 Dugme za otpuštanje mlaznice
- 14 Quad Stream mlaznica*
- 15 Mlaznica za ugodno pranje*
- 16 Standardna mlaznica*
- 17 Adapter za napajanje
- 18 Torbica za mlaznicu

*Napomena: Sadržaj kutije ne mora da sadrži sve prikazane artikle u zavisnosti od kupljene konfiguracije proizvoda.

Mlaznice

Da biste videli koje tipove mlaznica imate, proverite kôd na postolju mlaznice. Svaki tip mlaznice ima različite pogodnosti.

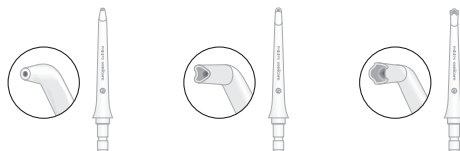

Oznaka mlaznice	F1	F2	F3
Naziv mlaznice	Standardna mlaznica	Mlaznica za ugodno pranje	Quad Stream mlaznica
Pogodnost	Standardna mlaznica sa jednim mlazom vode za uklanjanje nečistoće i plaka.	Mekana gumena mlaznica za ugodno i lako pozicioniranje kod osoba sa osetljivim desnama.	Mekana gumena mlaznica koja usmerava vodu u mlaz u obliku krsta koji nežno uklanja plak i temeljno čisti bez napora.

Režimi

Power Flosser ima četiri različita režima rada:

Čišćenje

Uz tajmer za dužinu pranja, ovaj režim rada nudi standardni pritisak vode za fantastično čišćenje.

Dubinsko čišćenje

Uz Pulse Wave tehnologiju, ovaj režim rada koristi snažne i nežne mlazove vode za temeljno čišćenje.

Osetljivi

Uz Pulse Wave tehnologiju, ovaj režim rada koristi nežne mlazove vode pogodne za početnike ili osobe sa osetljivim desnama.

Masaža

Uz tajmer za dužinu pranja, ovaj režim rada koristi umirujuće mlazove vode za masažu desni.

Napomena: Više informacija o „tehnologiji Pulse Wave“ i „tajmeru za dužinu pranja“ (pogledajte 'Karakteristike').

Odabir režima rada

- 1 Pritisnite dugme za uključivanje/isključivanje da biste uključili aparat.
- 2 Da biste izabrali željeni režim rada, pritisnite dugme za režim rada.



Postavke intenziteta

Power Flosser ima 10 različitih postavki za intenzitet. Da biste ručno promenili intenzitet, uključite postolje i okrenite regulator intenziteta na postavku koju želite.



Napomena: Za prvu upotrebu, pokrenite aparat sa najnižom postavkom. Preporučuje se povećavanje korištenog intenziteta tokom nekoliko nedelja. Tako možete da uživate u kvalitetnijem čišćenju jer možete da koristite uredaj sa višim postavkama intenziteta.

Karakteristike

Tajmer za dužinu pranja

Tajmer za dužinu pranja **dostupan je** u režimima rada **za čišćenje** i masažu. Ova funkcija vas obaveštava kada treba da pređete na sledeći deo usta uz kratku pauzu u dotoku vode.

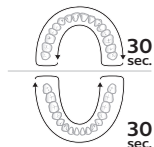

Napomena: Ova funkcija je dostupna samo u režimima rada za čišćenje i masažu.

Aktiviranje ili deaktiviranje tajmera

Možete da aktivirate ili deaktivirate funkciju tajmera tako što ćete istovremeno držati pritisnutim dugme za uključivanje/isključivanje i dugme za određivanje režima rada tokom pet sekundi.

- Kada je funkcija deaktivirana, sva svetla će bljesnuti jednom.
- Kada je funkcija aktivirana, sva svetla će bljesnuti dvaput.

Pulse Wave tehnologija

Režimi rada **za dubinsko čišćenje** i **osetljive desni** nude funkciju „Pulse Wave tehnologija“. Intenzitet protoka vode se povećava i smanjuje, uz kratku pauzu tokom koje možete da premestite mlaznicu na sledeći prostor između zuba.

Magnetna stanica

Ako prekidač za pauzu na dršci nije okrenut u položaj za isključeno, magnetna stanica će ga automatski isključiti kada se drška nakon upotrebe vrati na postolje.

Početak rada

- 1 Mali utikač uključite u dno postolja a utikač za napajanje u utičnicu od 100–240 V.
- 2 Izvadite rezervoar iz postolja.

Napomena: Pre nego što uklonite rezervoar, proverite da li je proizvod isključen.

- 3** Otvorite poklopac i napunite rezervoar mlakom vodom do linije MAX.



- 4** Zatvorite poklopac. Vratite rezervoar na postolje.

Napomena: Snažno ga pritisnite prema dole da sprečite pojavu praznog prozora između rezervoara i postolja.

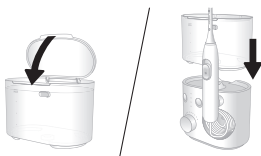

- 5** Umetnite željenu mlaznicu u dršku. Pritisnite mlaznicu prema dole sve dok ne čujete „klik“.



- 6** Pritisnite dugme za uključivanje/isključivanje na postolju stanice za uključivanje aparata. Odaberite željeni režim rada (pogledajte 'Režimi') i intenzitet (pogledajte 'Postavke intenziteta').



- 7** Izvadite dršku iz postolja i usmerite vrh mlaznice prema lavabou. Pomaknite prekidač za pauzu na dršci u položaj „uključeno“ (gore) i pričekajte da vodeni tok izađe iz vrha mlaznice. Zaustavite protok vode pomeranjem prekidača za pauzu u položaj „isključeno“ (dole).

Napomena: Ovaj korak služi samo za prvu upotrebu nakon kupovine.

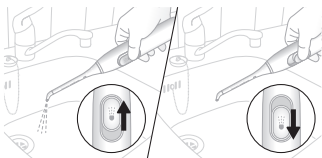

- 8** Ponovo pritisnite dugme za uključivanje/isključivanje na postolju za isključivanje aparata.

Upotreba Power Flosser aparata

- 1 Proverite da li je prekidač za pauzu na dršci u položaju „isključeno“.
- 2 Pritisnite dugme za uključivanje/isključivanje na postolju za uključivanje proizvoda.



- 3** Stavite vrh mlaznice u usta. Nagnite se iznad lavaboa i delimično zatvorite usne preko mlaznice kako ne bi došlo do prskanja. Ostavite dovoljno prostora da voda može da teče iz vaših usta u lavabo.

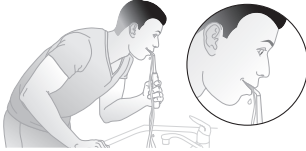

Standardna mlaznica i mlaznica za ugodno pranje

Kada je bazna stanica uključena:

- a Postavite vrh mlaznice odmah iznad linije desni pod uglom od 90° .

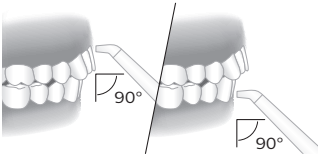

- b Pomerite prekidač za pauzu na dršci u položaj „uključeno“ da biste pokrenuli protok vode.
- c Počnite od zadnjih zuba gornje ili donje vilice, pomerajte vrh mlaznice duž linije desni i kratko zastanite između svakog zuba. Nastavite da čistite unutrašnji i spoljašnji deo zuba u jednom luku u ustima 30 sekundi.

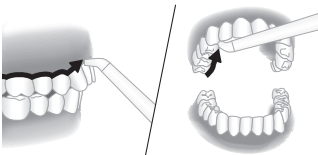

Napomena: Obavezno očistite unutrašnji deo zuba.

124 Srpski

- d Ponovite postupak na svakom luku u ustima narednih 30 sekundi dok se sva područja okolo i između zuba ne očiste najmanje jedan minut.

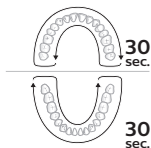

Napomena: Tokom korišćenja možete da zaustavite protok vode pomeranjem prekidača za pauzu na dršci u položaj „isključeno“ (pauzirće se motor).

Quad Stream mlaznica

Kada je bazna stanica uključena:

- a Postavite vrh mlaznice odmah iznad linije desni pod uglom od 90°. Nežno pritisnite tako da vrh mlaznice dodirne liniju desni i zuba.

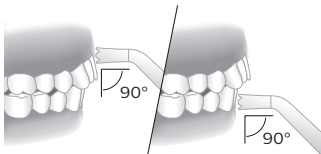

- b Pomerite prekidač za pauzu na dršci u položaj „isključeno“ da biste pokrenuli protok vode.
- c Počnite od zadnjih zuba gornje ili donje vilice, pomerajte vrh mlaznice duž linije desni i kratko zastanite između svakog zuba. Nastavite da čistite unutrašnji i spoljašnji deo zuba u jednom luku u ustima 30 sekundi.

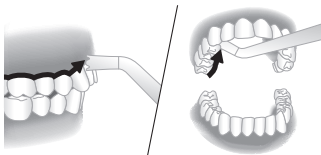

Napomena: Obavezno očistite unutrašnji deo zuba.

- d Ponovite postupak na svakom luku u ustima narednih 30 sekundi dok se sva područja okolo i između zuba ne očiste najmanje jedan minut.

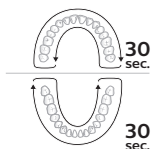

Napomena: Tokom korišćenja možete da zaustavite protok vode pomeranjem prekidača za pauzu na dršci u položaj „isključeno“ (pauzirće se motor).

Čišćenje zubnih proteza pomoću Quad Stream mlaznice

- Da biste čistili oko ortodontskih bravica, postavite vrh mlaznice na svaku bravicu.
- Nežno kružite vrhom mlaznice oko bravice praveći male krugove pre nego što pređete na bravicu na sledećem zubu.

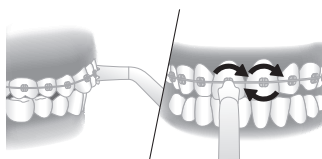

Nakon svake upotrebe

- Kada završite, isključite proizvod.
- Uzmite i ispraznite rezervoar.
- Odvojite mlaznicu od drške pritiskom na dugme za otpuštanje na zadnjoj strani drške.

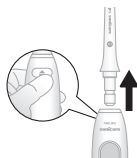

126 Srpski

- 4 Isperite mlaznicu pod mlazom vode.
- 5 Postavite mlaznicu nazad na dršku.

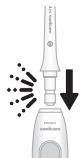







- 6 Osušite višak vode sa kabla i ručke.

Čišćenje

Proizvod treba čistiti jednom nedeljno.



Očistite uređaj i pribor na sledeći način:

Rezervoar i poklopac



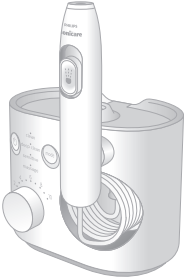

Pažljivo izvadite rezervoar iz uređaja. Rezervoar se može ručno oprati toplom vodom i blagim sapunom ili oprati u mašini za pranje sudova.

Postolje i drška

			
	✓	✗	✗

Po potrebi, spoljašnjost postolja i dršku možete da očistite mekanom krpom i blagim sapunom.

Mlaznice

			
	✓	✓	✓

Redovno čišćenje:

Skinite mlaznicu sa drške. Isperite vrh toplom vodom.

Svakih nekoliko meseci ili ako se mlaznica začepi:

Namočite mlaznicu u posudu sa rastvorom vode i alkoholnog sirćeta

u odnosu dva prema jedan i držite je u njoj pet minuta. Isperite mlaznicu toplom vodom.

Torbica za mlaznicu



Torbica se može ručno oprati toplom vodom i blagim sapunom ili oprati u mašini za pranje sudova.

Unutrašnje komponente, crevo i drška

Rezervoar napunite toplom vodom i dodajte 1–2 kašike alkoholnog sirćeta. Izvadite dršku, usmerite mlaznicu prema lavabou i uključite proizvod kako bi rastvor tekao kroz jedinicu dok se rezervoar ne isprazni. Isperite uz ponavljanje postupka sa punim rezervoarom čiste tople vode.

Skladištenje

Ako proizvod nećete koristiti duže vreme, isključite ga iz zidne utičnice, očistite ga i odložite na hladno i suvo mesto, dalje od direktne sunčeve svetlosti.

Zamena

Zamenite mlaznice svakih 6 meseci ili, ukoliko su oštećene, odmah. Da biste kupili dodatke ili rezervne delove, posetite stranicu **philips.com** ili se obratite lokalnom prodavcu Philips Sonicare proizvoda. Možete i da se obratite Centru za korisničku podršku kompanije Philips u vašoj državi (detalje za kontakt ćete pronaći u međunarodnom garantnom listu).

Na raspolaganju su sledeći rezervni delovi:

- Standardna mlaznica

- Mlaznica za ugodno pranje
- Quad Stream mlaznica

Napomena: Dostupnost rezervnih delova može da se razlikuje u zavisnosti od zemlje.

Najčešća pitanja

Pitanje	Odgovor
Mogu li da koristim sredstvo za ispiranje usta i eterična ulja u rezervoaru?	Ne preporučuje se da koristite eterična ulja u rezervoaru. Tečnost za ispiranje usta može da se pomeša sa vodom i koristi u rezervoaru. Ispirajte uređaj nakon korišćenja tečnosti za ispiranje usta da ne bi došlo do zapušavanja tako što ćete delimično napuniti rezervoar toplom vodom i pustiti proizvod da radi sa vrhom usmerenim u lavabo dok se rezervoar ne isprazni.
Da li se druge mlaznice uklapaju u moj Philips Sonicare Power Flosser?	Samo Philips Sonicare Power Flosser mlaznice rade sa ovim aparatom. Mlaznice drugih brendova i Philips AirFloss mlaznice nisu kompatibilne sa ovim proizvodom.
Koliko često treba da menjam mlaznicu?	Preporučujemo vam da zamenite mlaznicu nakon 6 meseci upotrebe. Informacije o kupovini rezervnih delova možete da pronađete na adresi philips.com

Pronalaženje broja modela

Na dnu postolja pogledajte broj modela (HKSkkkk).

Garancija i podrška

Kompanija Philips daje dvogodišnju garanciju na svoje proizvode od datuma kupovine. Kvarovi koji su posledica manjkavosti materijala ili

izrade biće otklonjeni ili će proizvod biti zamenjen o trošku kompanije Philips, pod uslovom da tokom garantnog roka priložite važeći dokaz o kupovini. Kompanija Philips preporučuje korišćenje samo originalne Sonicare mlaznice za optimalan rad. Korišćenjem drugih mlaznica može da se ošteti PowerFlosser i da se ograniči zaštita koja je pokrivena garancijom.

Za informacije o proizvodu, podršku i korisnička uputstva na mreži, posetite: www.philips.com/support ili pročitajte međunarodni garantni list.

Ograničenja garancije

Uslovi međunarodne garancije ne uključuju sledeće:

- Rezervoar
- Mlaznice
- Oštećenje usled korišćenja nedozvoljenih rezervnih delova ili neovlašćene mlaznice
- Oštećenja izazvana pogrešnom upotrebom, zloupotrebom, nemarom, prepravkama ili neovlašćenim servisiranjem
- Normalno habanje, što podrazumeva ulubljenja, ogrebotine, abrazije, promenu boje ili bledenje

Reciklaža



- Ovaj simbol označava da se ovaj proizvod ne sme odlagati zajedno sa običnim kućnim otpadom (2012/19/EU).
- Pridržavajte se propisa vaše zemlje u vezi sa zasebnim prikupljanjem otpadnih električnih i elektronskih proizvoda. Pravilno odlaganje pomaže u sprečavanju negativnih posledica po zdravlje ljudi i životnu sredinu.

Важна информация за безопасност

Преди да използвате уреда, прочетете внимателно тази важна информация и я запазете за справка в бъдеще.

ОПАСНОСТ

- Пазете захранващия адаптер от вода.
- Не поставяйте или съхранявайте продукта на място, където може да падне или да бъде бутнат във вана или мивка.
- Ако изпуснете продукта във вода, не бъркайте, за да го извадите. Изключете го незабавно от контакта.
- Никога не потапяйте захранващия адаптер или основата във вода или каквато и да е друга течност.
- След почистване се уверете, че захранващият адаптер е напълно сух, преди да го включите в електрическата мрежа.

ПРЕДУПРЕЖДЕНИЯ

За да намалите риска от изгаряния, токов удар, пожар или телесна повреда:

- Използвайте само захранващия адаптер (WAC1001), предоставен с електрическия флосер.

- Ако продуктът е повреден по какъвто и да било начин (включително захранващия адаптер, основата, дръжката, маркуча или накрайника), спрете да го използвате.
- За да избегнете опасност, винаги сменяйте захранващия адаптер само с оригинален от същия вид.
- Дръжте кабела далеч от нагрети повърхности
- Този уред не съдържа части, които потребителят може да обслужва. Ако уредът е повреден, обърнете се към центъра за обслужване на потребители във вашата страна (вж. 'Гаранция и поддръжка').
- Не използвайте продукта на открито
- Максималната надморска височина за употреба е 4420 метра.

- Този продукт не е предназначен за употреба от хора (включително деца) с намалени физически, сетивни или умствени способности или без опит и познания, освен ако не са под наблюдение и не са инструктирани от страна на отговарящо за тяхната безопасност лице относно начина на използване на продукта.
- Децата (на възраст 6 и повече години) трябва да са под надзор, за да се гарантира, че не си играят с продукта.
- Не пълнете резервоара с гореща вода. Горещата вода може да предизвика изгаряния.
- Електрическият флосер Philips Sonicare е уред за лична хигиена и не е предназначен за употреба от повече от един потребител.
- Ако няма да използвате продукта за продължителен период от време, го изключете от електрическия контакт, почистете го и го съхранявайте на хладно и сухо място далеч от пряка слънчева светлина.

ВНИМАНИЕ

- За да избегнете повреда на продукта, не поставяйте продукта или части от него за почистване в съдомиялната, освен ако не разполагате с други инструкции.
- Ако сте претърпели операция на устната кухина или венците през последните 2 месеца, посъветвайте се със зъболекар, преди да използвате електрическия флосер Philips Sonicare.
- Посъветвайте се с вашия зъболекар, ако след използване на четката се появи по-силно кървене или ако кървенето продължава след едноседмична употреба.
- Електрическият флосер Philips Sonicare отговаря на стандартите за безопасност за електромагнитни устройства. Ако имате пейсмейкър или друго имплантирано устройство, се свържете със своя лекар или с производителя на имплантираното устройство, преди да използвате този продукт.

- Ако имате притеснения от медицинско естество, се консултирайте със своя лекар, преди да използвате електрическия флосер Philips Sonicare.
- Този продукт е предназначен само за почистване на зъбите и венците. Не го използвайте за никакви други цели. (напр. за очи, нос и уши). Спрете да използвате уреда и се свържете със своя лекар, ако изпитате дискомфорт или болка.
- Не използвайте други накрайници освен препоръчаните от Philips Sonicare.

Електромагнитни полета (EMF)

Този уред Philips отговаря на всички действащи стандарти и разпоредби, свързани с излагането на електромагнитни полета.

Въведение

Привет от Philips! Честит нов електрически флосер Philips Sonicare. За да се възползвате изцяло от предлаганата от Philips поддръжка, регистрирайте продукта си на philips.com/welcome.

Предназначение

Електрическият флосер Philips Sonicare е устен иригатор, предназначен да премахва плаката и остатъците от храна между зъбите и от повърхността на зъбите, за да се намали развалянето на зъбите и да се подобри и поддържа здравето на венците. Този продукт е предназначен за домашна употреба от крайни потребители, обикновено поне веднъж дневно. Използването от

деца (на възраст 6 и повече години) трябва да се случва под родителски надзор.

Вашият електрически флосер Philips Sonicare (фиг. 1)

- 1 Капак на резервоара
- 2 Резервоар
- 3 Бутон за режим
- 4 Индикатор за режим
- 5 Бутон за вкл./изкл.
- 6 Диск за интензивност
- 7 Маркуч
- 8 Отделение за прибиране на маркуча
- 9 Основа
- 10 Магнитен док за дръжката
- 11 Дръжка
- 12 Ключ за пауза
- 13 Бутон за изваждане на накрайника
- 14 Накрайник с четири потока*
- 15 Накрайник „Комфорт“**
- 16 Стандартен накрайник*
- 17 Адаптер за хранване
- 18 Калъф за съхранение на накрайниците

*Забележка: Съдържанието на кутията може да не включва всички показани елементи в зависимост от закупената конфигурация на продукта.

Накрайници

За да видите какъв тип накрайник имате, проверете кода в долната част на накрайника. Всеки вид накрайник осигурява различни ползи.



Етикет на накрайник	F1	F2	F3
Име на накрайник	Стандартен накрайник	Накрайник „Комфорт“	Накрайник с четири потока
Предимство	Стандартен накрайник с единичен воден поток за отстраняване на остатъци и плака.	Мек гумен накрайник за комфорт и лесно позиционира не при хора с чувствителни венци.	Мек гумен накрайник, който изстрелва вода в кръстосан поток, който внимателно отстранява плаката за безпроблемно дълбоко почистване.

Режими

Вашият електрически флосер разполага с 4 различни режима:

Clean

Този режим, с определяне на темпото, осигурява стандартно налягане на водата за чудесно почистване.

Deep clean (Дълбоко почистване)

Този режим с технология за пулсиращи вълни осигурява силни и деликатни импулси вода за цялостно почистване.

Sensitive (Чувствителен)

Този режим с технология за пулсиращи вълни осигурява деликатни импулси вода за начинаещи или за хора с чувствителни венци.

Massage (Масаж)

Този режим, с определяне на темпото, осигурява успокоителни импулси вода за масаж на венците.

Забележка: За подробности относно „технология с пулсиращи вълни“ и „определяне на темпото“ (вж. 'Функции').

Избор на режими

- 1 Включете устройството, като натиснете бутона за вкл./изкл.
- 2 Натиснете бутона за режим, за да изберете желания режим.



Настройки за интензивност

Вашият електрически флосер разполага с 10 различни настройки за интензивността. За ръчна смяна на интензивността включете основата и завъртете диска за интензивност на предпочитаната настройка.



Забележка: При използване за пръв път стартирайте устройството от най-ниската настройка. Препоръчва се да увеличите интензивността, която използвате, в течение на няколко седмици. Това може да осигури по-добри резултати за почистване, тъй като ще можете да понесете по-високи настройки.

Функции

Определяне на темпо

Режимите за **почистване** и **масаж** имат функция за определяне на темпото. Тази функция показва кога трябва да преминете към следващата част от устата чрез кратка пауза на водния поток.

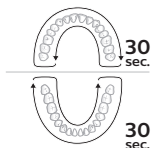

Забелжка: Тази функция действа само в режими за почистване и масаж.

Активиране или деактивиране на определянето на темпото

Можете да активирате или деактивирате функцията за определяне на темпото, като задържите бутона за включване/изключване и бутона за режим едновременно за 5 секунди.

- Когато е деактивирана, всички лампички ще премигнат веднъж.
- Когато е активирана, всички лампички ще премигнат два пъти.

Технология с пулсиращи вълни

Режимите за **дълбоко почистване** и **чувствителни зъби** разполагат с функция „технология с пулсиращи вълни“. Потокът на водата се увеличава и намалява като интензивност и дава кратка пауза, в която можете да преместите накрайника към следващото пространство между зъбите ви.

Поставяне в магнитния док

Ако превключвателят за пауза на дръжката не е завъртан в изключена позиция, когато дръжката бъде върната в дока на основата след употреба, магнитният док автоматично ще премести превключвателя за пауза в изключена позиция.

Първи стъпки

- 1 Свържете малкия жак в долната част на основата и свържете захранващия щепсел в контакт 100 – 240 V.
- 2 Отделете резервоара от основата.

Забележка: Уверете се, че продуктът е изключен, преди да отстраните резервоара.

- 3 Отворете капака и напълнете резервоара с хладка вода до маркировката MAX.



- 4 Затворете капака. Поставете резервоара обратно върху основата.

Забележка: Натиснете плътно надолу, за да се уверите, че няма пролука между резервоара и основата.

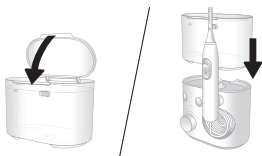

- 5 Поставете предпочитания накрайник на дръжката. Притиснете накрайника надолу, докато чуете щракване.



- 6 Натиснете бутона за вкл./изкл. на основата, за да включите продукта. Изберете желаните режим (вж. 'Режими') и интензивност (вж. 'Настройки за интензивност').



- 7** Отделете дръжката от основата и насочете върха на накрайника към мивката. Плъзнете превключвателя за пауза на дръжката в позиция „Вкл.“ (нагоре) и изчакайте, докато от върха на накрайника започне да излиза вода. Спрете водния поток, като плъзнете превключвателя за пауза в позиция „Изкл.“ (надолу).

Забележка: Тази стъпка е само за първата употреба след закупуване.

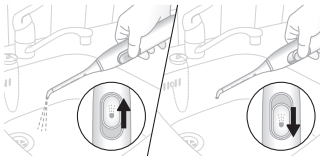

- 8** Натиснете бутона за вкл./изкл. на основата отново, за да изключите продукта.

Използване на вашия електрически флосер

- 1 Уверете се, че превключвателят за пауза на дръжката е в позиция „Изкл.“.
- 2 Натиснете бутона за вкл./изкл. на основата, за да включите продукта.



142 Български

- 3 Поставете върха на накрайника в устата си. Наведете се над мивката и леко притворете устни около накрайника, за да предотвратите пръскане. Оставете достатъчно място, за да може водата да изтича от устата ви в мивката.

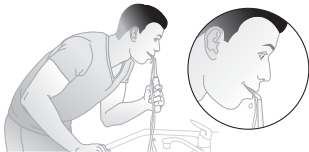

Стандартен накрайник и накрайник „Комфорт“

С включена базова станция:

- а Позиционирайте върха на накрайника точно над линията на венеца под 90° ъгъл.

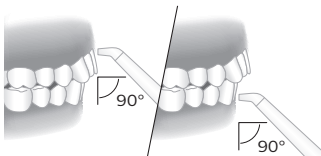

- б Плъзнете превключвателя за пауза на дръжката в позиция „Вкл.“, за да стартирате водния поток.
- в Като започвате от кътниците на горната или долната челюст, плъзгайте върха на накрайника по линията на венеца, като правите кратки паузи между всеки два зъба. Продължете да почиствате зъбите от вътрешната и от външната страна до 30 секунди за всяка челюст.

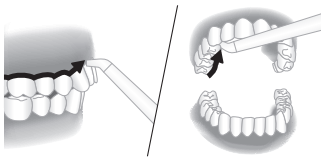

Забележка: Не забравяйте да почистите зъбите отвътре.

- d Повторете по другата челюст на устата за още 30 секунди, докато всички места около и между зъбите ви са почистени общо минимум една минута.

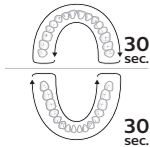

Забележка: Можете да спрете водния поток по време на употреба, като плъзнете превключвателя за пауза на дръжката в позицията „Изкл.“ (моторът ще спре на пауза).

Накрайник с четири потока

С включена базова станция:

- a Позиционирайте върха на накрайника точно над линията на венеца под 90° ъгъл. Притиснете леко, така че върхът на накрайника да е в контакт с линията на венеца и зъбите.

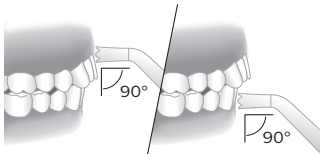

- b Плъзнете превключвателя за пауза на дръжката в позиция „Вкл.“, за да стартирате водния поток.
- c Като започвате от кътниците на горната или долната челюст, плъзгайте върха на накрайника по линията на венеца, като правите кратки паузи между всеки два зъба. Продължете да почиствате зъбите от вътрешната и от външната страна до 30 секунди за всяка челюст.

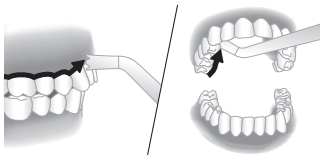

144 Български

Забележка: Не забравяйте да почистите зъбите отвътре.

- d Повторете по другата челюст на устата за още 30 секунди, докато всички места около и между зъбите ви са почистени общо минимум една минута.

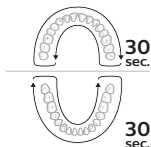

Забележка: Можете да спрете водния поток по време на употреба, като плъзнете превключвателя за пауза на дръжката в позицията „Изкл.“ (моторът ще спре на пауза).

Почистване на ортодонтички брекети с накрайника с четири потока

- a За почистване около ортодонтички брекети поставете върха на накрайника над всеки брекет.
- b Внимателно завъртете върха на накрайника около брекета в малък кръг, преди да продължите с брекета на следващия зъб.

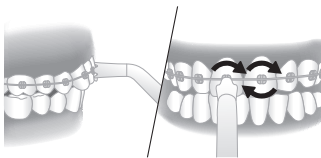

След всяка употреба

- 1 Когато сте готови, изключете продукта.
- 2 Извадете резервоара и го изпразнете.
- 3 Отделете накрайника от дръжката, като натиснете бутона за изваждане на гърба на дръжката.

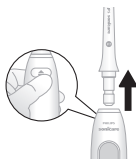

- 4 Изплакнете накрайника под течаща вода.
- 5 Поставете накрайника обратно на дръжката.







- 6 Подсушете всякаква излишна вода от свързката и дръжката.

Почистване

Продуктът трябва да се почиства веднъж седмично.



Почиствайте устройството и аксесоарите по следния начин:

Резервоар и капаче

			
	✓	✓	✓



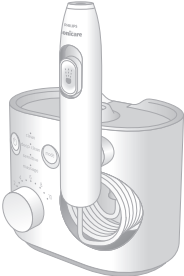

Внимателно отделете резервоара от модула. Този резервоар може да се мие на ръка с топла вода и лек сапун или да се почиства в съдомиялна машина.

Основа и дръжка

			
	✓	✗	✗

Когато е необходимо, можете да почистите външната повърхност на основата и дръжката с мека кърпа и лек сапун.

Накрайници

			
	✓	✓	✓

Редовно почистване:

Отстранете накрайника от дръжката. Изплакнете върха с топла вода.

На всеки няколко месеца или ако накрайникът се запуши:

Накиснете накрайника в съд с 2 части вода и 1 част бял оцет за 5 минути. Изплакнете накрайника с топла вода.

Калъф за съхранение на накрайниците

Кутията за съхранение може да се мие на ръка в топла вода с лек сапун или да се почиства в съдомиялна машина.

Вътрешни компоненти, маркуч и дръжка

Напълнете резервоара с топла вода и добавете 1 – 2 супени лъжици бял оцет. Отстранете дръжката, насочете накрайника към мивката и включете продукта, за да премине разтворът през модула, докато резервоарът се изпразни. Изплакнете, като повторите процедурата с един резервоар, пълен с чиста топла вода.

Съхранение

Ако няма да използвате продукта за продължителен период от време, го изключете от електрическия контакт, почистете го и го съхранявайте на хладно и сухо място далеч от пряка слънчева светлина.

Смяна

Сменяйте накрайниците на всеки 6 месеца или незабавно, ако се повредят. За да закупите аксесоари или резервни части, посетете **philips.com** или се обърнете към вашия местен търговец на Philips Sonicare. Можете също така да се свържете с центъра за обслужване на потребители на Philips във вашата държава (за

148 Български

данни за контакт вижте листовката за международната гаранция).

Предлагат се следните резервни части:

- Стандартен накрайник
- Накрайник „Комфорт“
- Накрайник с четири потока

Забележка: Наличността на резервни части може да варира в зависимост от държавата.

Често задавани въпроси

Въпрос	Отговор
Мога ли да използвам вода за плакнене или етерични масла в резервоара?	Не е препоръчително да използвате етерични масла в резервоара. Вода за плакнене може да се смеси с обикновена вода и да се използва в резервоара. След използване на вода за плакнене изплакнете уреда, за да предотвратите запушване, като напълните резервоара с известно количество топла вода и включите продукта да работи с връх, насочен към мивката, докато резервоарът се изпразни.
Други накрайници ще паснат ли на моя електрически флосер Philips Sonicare?	С този уред ще работят само накрайници за електрически флосер Philips Sonicare. Накрайниците от други марки и накрайниците за Philips AirFloss не са съвместими с този продукт.
Колко често трябва да сменям накрайника?	Съветваме ви да подмените накрайника след 6 месеца употреба. Можете да намерите повече информация за купуване на резервни части на philips.com

Намиране на номера на модела

Погледнете за номера на модела (НХxxxx) от долната страна на основата.

Гаранция и поддръжка

Philips дава двугодишна гаранция за своите продукти след датата на закупуване. Дефекти, причинени от неизправни материали или изработка, ще бъдат отстранявани или продуктът ще бъде заменен за сметка на Philips, ако бъде предоставено убедително доказателство за покупката в рамките на съответния срок. За оптимална работа Philips препоръчва да се използват само оригинални крайници Sonicare. Употребата на други крайници може да повреди вашия електрически флосер и да ограничи гаранционното ви покритие.

За продуктова информация, поддръжка и инструкции за потребителя онлайн, моля, посетете: www.philips.com/support или прочетете брошурата за международната гаранция.

Ограничения на гаранцията

Условията на международната гаранция не обхващат следното:

- Резервоар
- Крайници
- Щети, причинени от използването на неодобрени резервни части или неодобрени крайници
- Повреди, причинени от неправилна употреба, използване не по предназначение, небрежност, направени промени или неоторизиран ремонт
- Нормално износване, включително дребни вдлъбнатини, драскотини, изтъркване, обезцветяване или избледняване

Рециклиране



- Този символ означава, че продуктът не може да се изхвърля заедно с обикновените битови отпадъци (2012/19/ЕС).
- Следвайте правилата на вашата държава за разделно събиране на електрически и електронни продукти. Правилното изхвърляне спомага за предотвратяване на негативните последици за околната среда и човешкото здраве.

— |

| —

— |

| —

— |

| —

— |

| —

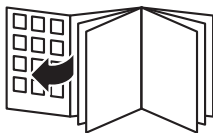

www.philips.com/Sonicare

©2021 Koninklijke Philips N.V. (KPNV). All rights reserved. Philips and the Philips shield are trademarks of KPNV. Sonicare and the Sonicare logo are trademarks of Philips Oral Healthcare, LLC and/or KPNV.
3000.054.3268.2 (30/3/2021)



>75 % recycled paper
>75 % papier recyclé